

Panasonic

Brugsanvisning
Digital mobiltelefon

EB-GD67



Disse instruktioner bør læses grundigt før udstyret tages i brug.

Vigtig information

Undertegnede, Matsushita Mobile Communications Development of Europe Ltd, erklærer, at EB-GD67 overholder de grundlæggende og andre relevante krav i direktiv 1999/5/EF. En overensstemmelseserklæring herom kan findes på adressen <http://www.panasonicmobile.com/support>

Sikkerhedsinformation

Den følgende information skal læses og forstås da den giver oplysninger om brug af telefonen på sikker vis for dig og dine omgivelser samt i overensstemmelse med juridiske krav vedrørende brug af mobiltelefoner.



Dette udstyr må kun oplades vha. godkendt opladningsudstyr. Anden brug vil ugyldiggøre alle godkendelser tildelt dette apparat og kan være farlig. Det anbefales at bruge godkendt opladningsudstyr så der opnås optimal ydeevne og beskadigelse af telefonen undgås. Kontroller, at den hurtige rejseopladers spænding ved rejse i udlandet er kompatibel med det område, den bruges i.

Telefonen leveres med en hurtig rejseoplader (EB-CAD95xx*). Andet anbefalet opladningsudstyr er biloplader (EB-CDD95)

Bemærk* xx angiver opladningsområdet, f.eks. CN, EU, HK, UK.



Brug af andre batterier end dem, som producenten anbefaler, kan udgøre en sikkerhedsfare.



Sluk for mobiltelefonen ombord på fly. Brug af mobiltelefoner på et fly kan være farligt for flyets drift, få mobilnetværket til at bryde sammen og kan være i strid med loven. Undladelse af at følge denne anvisning kan føre til frakendelse af retten til eller afslag på mobiltelefon tjenester for overtræderen eller sagsanlæg eller begge dele.



Batteriet må ikke brændes eller bortskaffes på samme måde som almindeligt affald. Batteriet skal bortskaffes i overensstemmelse med lokale bestemmelser og kan genbruges.

Vigtig information



Det er påkrævet, at føreren til enhver tid har fuld kontrol over køretøjet. Brugere skal overholde restriktioner for brugen af radioudstyr på brændstofdepoter, kemiske anlæg eller steder hvor der foretages sprængning. Batteriet må aldrig udsættes for ekstreme temperaturforhold (over 60°C).



Førere skal altid udøve ordentlig kontrol over deres køretøj. Derfor må du ikke holde en telefon mens du kører. Find i stedet først et sikkert sted at stoppe. Tal ikke i en håndfri mikrofon hvis det vil fjerne din opmærksomhed fra vejen. Du skal altid gøre dig bekendt med restriktioner for brug af mobiltelefoner i det område du kører i og altid overholde disse.



Der skal udvises forsigtighed ved brug af telefonen i nærheden af personligt medicinsk udstyr, f.eks. pacemakere og høreapparater.



Telefonen bruges mest effektivt hvis du holder den på samme måde som en normal telefon. Din GD67 mobiltelefon er udstyret med en indbygget antenne, der sidder på telefonens øverste del oven over displayet. For at undgå en forværring i signalkvaliteten eller i antennens ydeevne, må du ikke berøre eller afskærme antenneområdet, når der er tændt for telefonen. (Se "SAR Erklæring" på side iii) For at undgå dårlig signalkvalitet eller dårlig ydeevne for antennen, må du ikke berøre antenneområdet når der er tændt for telefonen.

Denne Panasonic-mobiltelefon er designet, fremstillet og testet for at sikre at den overholder bestemmelser om udsættelse for RF gældende på fremstillingstidspunktet i overensstemmelse med EU-, USA FCC- og australske ACA-bestemmelser eller som udspecificeret i den separate erklæringsfolder der følger med dette produkt.

Se vores hjemmeside for den nyeste information/overholdelse af standarder i dit brugsland/område.

<http://www.panasonicmobile.com/health.html>

SAR

European union - RTTE

THIS PANASONIC PHONE (MODEL EB-GD67) MEETS THE EU REQUIREMENTS FOR EXPOSURE TO RADIO WAVES.

Your mobile phone is a radio transmitter and receiver. It is designed and manufactured not to exceed the limits for exposure to radio frequency (RF) energy recommended by The Council of the European Union. These limits are part of comprehensive guidelines and establish permitted levels of RF energy for the general population. The guidelines were developed by independent scientific organisations through periodic and thorough evaluation of scientific studies. The limits include a substantial safety margin designed to assure the safety of all persons, regardless of age and health.

The exposure standard for mobile phones employs a unit of measurement known as the Specific Absorption Rate, or SAR. The SAR limit recommended by The Council of the European Union is 2.0 W/kg.* Tests for SAR have been conducted using standard operating positions with the phone transmitting at its highest certified power level in all tested frequency bands. Although the SAR is determined at the highest certified power level, the actual SAR level of the phone while operating can be well below the maximum value. This is because the phone is designed to operate at multiple power levels so as to use only the power required to reach the network. In general, the closer you are to a base station antenna, the lower the power output.

Before a phone model is available for sale to the public, compliance with the European R&TTE directive must be shown. This directive includes as one essential requirement the protection of the health and the safety for the user and any other person. The highest SAR value for this model phone, when tested for use at the ear, for compliance against the standard was **0.505 W/kg**. While there may be differences between the SAR levels of various phones and at various positions, they all meet the EU requirements for RF exposure.

* The SAR limit for mobile phones used by the public is 2.0 watts/kilogram (W/kg) averaged over ten grams of tissue. The limit incorporates a substantial margin of safety to give additional protection for the public and to account for any variations in measurements. SAR values may vary depending on national reporting requirements and the network band. For SAR information in other regions please look under product information at

DEN Europæiske union - RTTE

DENNE PANASONIC TELEFON (MODEL EB-GD67) OPFYLDER ALLE EU-KRAV VEDR. EKSPONERING FOR RADIOBØLGER.

Deres mobiltelefon er en radiosender og –modtager. Den er konstrueret og fremstillet således, at den ikke overskrider grænserne for eksponering for RF-energi (RF = radiofrekvens), som anbefales af Rådet for Den Europæiske Union. Disse grænser udgør en del af omfattende retningslinier og fastlægger tilladte grænser for RF-energi for almenbefolkningen. Retningslinierne er udviklet af uafhængige videnskabelige organisationer via periodisk og grundig vurdering af videnskabelige undersøgelser. Grænserne omfatter en betydelig sikkerhedsmargen for at beskytte alle personers sikkerhed, uden hensyn til alder og sundhedsstatus.

Eksponeringsstandarden for mobiltelefoner benytter en måleenhed, som kaldes specifik energiabsorptions-hastighed eller SAR. Den SAR-grænse, som anbefales af Rådet for Den Europæiske Union, er 2,0 W/kg.* Tests for SAR er blevet udført ved normale betjeningspositioner, hvor telefonen sender med sit højeste attesterede effekt-niveau i alle testede frekvensområder. Selv om SAR bestemmes ved det højeste attesterede effekt-niveau, kan telefonens aktuelle SAR-niveau under brug dog ligge et godt stykke under maksimalværdien. Det skyldes, at telefonen er konstrueret til at virke med flere effekt-niveauer, så der kun anvendes den nødvendige effekt til at nå netværket. Generelt jo nærmere man befinder sig ved basestationens antenne, jo lavere er udgangseffekten.

Inden en telefon sælges til offentligheden, skal det bevises, at den overholder det europæiske R&TTE direktiv. Dette direktiv indeholder som et væsentligt krav beskyttelsen af sundheden og sikkerheden for brugeren og enhver anden person. Den SAR-værdi for denne telefonmodel, hvor den blev testet i brug ved øret for at undersøge om den var i overensstemmelse med standarden, var **0.505** w/kg. Mens SAR-niveauerne for forskellige telefoner og i forskellige positioner kan variere, opfyldte de alle EU-kravene for RF-eksponering.

* SAR-grænsen for mobiltelefoner, som anvendes af offentligheden, er 2,0 watt/kilogram (W/kg) i gennemsnit over en serviet på 10 gram. Grænsen omfatter en betydelig sikkerhedsmargin for at yde ekstra beskyttelse for offentligheden og tage hensyn til evt. variationer i målingerne. SAR-værdier kan variere afhængig af nationale indberetningskrav og netværksbåndet. Oplysninger om SAR i andre regioner kan findes i produktinformationerne på

Ansvarsfraskrivelse: Dette dokument er oversat fra en engelsk kildetekst. Panasonic påtager sig intet ansvar for nøjagtigheden af oversættelsen af dette dokument.

Tilbehør

Bil

Biloplader

EB-CDD95

Du kan oplade batteriet i bilen ved at slutte bilopladeren til din telefon og til cigarettænderen.



Bilholder

EB-KAD67

Den kompakte Bilholder kan monteres i bilen og er en bekvem og attraktiv opbevaringsplads for din telefon.



Personlig

Bæreetui

EB-YKD67

Det attraktive hofteetui beskytter din telefon, og ved hjælp af bælteklæmmen har du telefonen lige ved hånden.



Li-Ion Batteri

EB-BSD67

Hvis du har et ekstra batteri, kan du fordoble din taletid.



Personlig Håndfri

EB-EMD35

Tal og bevæg dig, mens du samtidig holder hænderne fri ved hjælp af dette tilbehør. Du anbringer blot øresneglen i øret og sætter adapteren i siden af telefonen – og så taler du.



Kontor

Hurtig rejseoplader

EB-CAD95UK

Hvis du tager en bærbar letvægtsoplader med dig overalt, har du altid har 'kraft' til at tale.

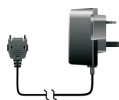

Hurtig rejseoplader

EB-CAD95EU



Datakabel

EB-RSD67

Datakabel bruges til at koble din telefon til en PC, hvorved der kan sendes data mellem dem. Kablet bruges sammen med Panasonics gratis Data Connection Assistant-software.

Dette software kan downloades fra

<http://www.panasonicmobile.com/support/software>



Genkend originalt Panasonic tilbehør

Panasonic fremstiller nogle af de mest avancerede mobiltelefoner, der findes. Og som du forventer det af dette førsteklasses produkt, er udvalget af tilbehør uden lige.

Det originale Panasonic tilbehør er udstyret med et "EB-XXX00" modelnummer

Vedligeholdelse



Når du trykker på tasterne, lyder der muligvis en høj tone. Undgå at holde telefonen tæt ved øret når du trykker på tasterne.



Ekstreme temperaturer kan påvirke telefonens funktioner midlertidigt. Dette er normalt og betyder ikke at telefonen er i stykker.



Udstyret må ikke ændres eller skilles ad. Brugeren må ikke selv forsøge at udføre service på telefonen.



Udstyret må ikke udsættes for kraftige vibrationer eller rystelser.



Undgå kontakt med væske. Hvis udstyret bliver vådt, skal du straks slukke for strømmen og kontakte din forhandler.



Efterlad ikke udstyret i direkte sollys eller i et fugtigt, støvet eller varmt område.



Hold metalliske genstande, der ved et uheld kan komme i berøring med kontakterne på bundstykket, væk fra udstyret.



Oplad altid batteriet i et godt ventileret område, ikke i direkte sollys og ved mellem +5°C og +35°C. Det er ikke muligt at genoplade batteriet ved temperaturer der er højere eller lavere end dette.



Sørg for at læse brugsvejledningen for udstyret, når telefonen kobles til en ekstern kilde, for at sikre korrekt tilkobling og overholde sikkerhedsforanstaltningerne. Kontroller, at telefonen er kompatibel med det produkt, som den tilkobles.



Kontakt dine lokale myndigheder for information om genbrug ved bortskaffelse af pakkemateriale eller gammelt udstyr.

Hurtig reference



“Tryk () på denne tast for at vælge”.



Den retning brugeren kan flytte rundt på skærmen vha. navigationstasten.



Tryk på en tast én gang for en bestemt telefonfunktion.

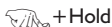

“Tryk og hold” en tast nede for at vælge en bestemt telefonfunktion.



Visning af skærmmenuens option.



Sekundær funktionstast



Negativ funktionstast/Tilbagetast



Numeriske tastaturer.



Besvar et opkald eller ring til et drejet nummer.



 + Hold for at afslutte et opkald eller gå tilbage til baggrundslogoet eller for at tænde eller slukke for telefonen.



Viser at en funktion er SIM-afhængig.



Viser at en funktion afhænger af nettet.





Slår Diskret mode til og fra.

Indhold

Vigtig information	i
Sikkerhedsinformation	i
SAR	iii
European union - RTTE	iii
DEN Europæiske union - RTTE	iv
Tilbehør	v
Bil	v
Personlig	v
Kontor	vi
Genkend originalt Panasonic tilbehør	vi
Vedligeholdelse	vii
Hurtig reference	viii
Introduktion til telefonen	viii
Styrefunktionernes placering	viii
Start	I
Isætning af SIM-kort & udtagning af SIM-kort	1
Isætning af batteri og bagdæksel	2
Fjernelse af bagdæksel og batteri	2
Opladning af batteriet	3
Påsætning af dæksel over indgangs-/udgangsstikkene	4
Isætning af billede	4
Brug af batteriniveauets indikator	5
Batterialarm	5
Menusystemet	5
Displayikoner	6
Brug af menusystemet	7
Valg af en Funktion	7
Grundlæggende funktioner	8
Tænding/slukning af telefonen	8
Foretagelse af opkald	8
Internationale opkald	8
Nødopkald	9
Automatisk genopkald	9
Afslutning af et opkald	9
Besvarelse af et opkald	9
Vis nummer	10
Indstilling af højttaler lydstyrke	10
Låsning af telefonen	10
Brug af PIN-koden	11
Indstilling af Diskret mode	11
Indstilling af ringe- og taststyrke	12
Indstilling af tastetone type	12
Telefonbog	13
Lagring af et nummer	13
Overskrivelsesbeskyttelse	14
Søgning i telefonbogen	14
Hentning af et nummer	14
Redigering af poster i telefonbogen	15
Gruppering af poster i telefonbogen	16
Brug af tale kommandoer	18
Brug af tale opkald	18
Hentning af tale opkald	18
Opringning af tale opkald	19
Redigering af tale opkald	19

Egne numre	20
Brugertilpasning af telefonen	21
Tilføj en velkomsthilsen	21
Visning af animationer	21
Billeder til baggrundslogo	21
Media foldere	22
Farve temaer	22
Ændring af ringetonen	22
Download data ()	24
Download melodi	25
Redigering af melodien	26
Indstilling af baggrundsllys	26
Ændring af sprog	27
Gendannelse af telefonens standardindstillinger	27
Telefonsikkerhed	28
Brug af tastaturlås	28
Deaktivering af tastaturlåsen	28
Ændring af sikkerhedskoderne	28
Begrænsning af opkald	29
Funktioner	31
Ur	31
Startindstilling af lokal tid	31
Indstilling af urformat	31
Ændring af dato/tid	31
Indstilling af sommertid på uret	32
Indstilling af alarmen	32
Afbrydelse af alarmens lyd	32
Indstilling af automatisk tænd/sluk-tid	33
Lommeregner	33
Valutaomregner	34
Tekstbeskeder	35
Indstilling af telefonen til SMS-beskeder	35
Indstilling af servicecenterets nummer	35
Oprettelse af tekstbeskeder	35
Modtagelse af tekstbeskeder	36
Muligheder for beskeder	37
Udklipning/kopiering og indsættelse af tekstbeskeder	37
Styring af beskedlister	38
Chat SMS	38
Skabeloner	39
Broadcasts	39
Parametre	40
Opkaldsinformation	42
Nylige numre	42
Opkaldets varighed	43
Opkaldstakst	44
Indstilling af enhedspris	44
Indstilling af maksimalt enhedsniveau	44
Indstilling af advarselsniveau	45
Vis nummer	45
Avanceret betjening	46
Omstilling af opkald	46
Hold opkald og Banke på	46
Foretagelse af et andet opkald	46
Modtagelse af et andet opkald	47
Accept af et andet opkald	47

Afvisning af et andet opkald	47
Afslutning af det aktuelle opkald og modtagelse af et andet opkald.	47
Betjening under to opkald.	47
Overførsel af opkald	48
Konferenceopkald.	48
Skift til et nyt net	50
Kalender	51
Oprettelse af en påmindelse	51
Visning af påmindelser.	51
Sletning af påmindelser	51
Indstilling af feriepåmindelse	52
Sletning af feriepåmindelser.	52
Spring til senere dato	52
Spil	53
Spil, der kan downloades ().	53
Indlagte spil ().	53
WAP-browser	54
Browser Indstillinger	54
Aktivering af browseren.	55
Navigering i indhold	55
Browser-menu	55
Brug af bogmærker	56
Deaktivering af browseren	57
Indstilling af auto nedkobling	57
Ekstra funktioner	58
Desktop håndfri	58
Voice memo.	58
DTMF-toner	59
Notesbog	60
Sekundært ur	60
Indstilling af urformat	60
Funktioner for tilbehør	61
Indtastning af tekst	62
T9 [®] tekst	63
Andre tekstformer	63
Redigering af tekst.	63
Fejlfinding	64
Vigtige fejlbeskeder	66
Ordliste	68
Specifikationer	70
Telefon (inkl. batteri) [®]	70
Garanti Gældende for EU-og EFTA lande.	71
Personlige indstillinger	77
Menustruktur	78
Licenshavere	79

Introduktion til telefonen

Styrefunktionernes placering





Start

Tak fordi du har købt denne Panasonic digital mobiltelefon. Telefonen er beregnet til brug på GSM netværk - GSM900 eller GSM1800. Telefonen understøtter desuden GPRS for pakkedatatilslutning. Sørg for at batteriet er helt opladet før brug.

Læs afsnittet "Vigtig information" før telefonen tages i brug - se side i.

Denne brugsanvisning beskriver i detaljer brug af udstyret.

Nogle af de beskrevne servicere afhænger af nettet () eller er muligvis kun tilgængelige, hvis du abonnerer på dem. Nogle funktioner afhænger af SIM-kort (). Kontakt serviceudbyderen for yderligere oplysninger. Hvis et emne i Telefonens optioner er afhængig af netværk eller SIM-kort og derfor ikke er tilgængeligt, vises emnet i gråt (greyed-out). Hvis et gråt emne fremhæves, vil primærfunktionstastens label blive fjernet.

Isætning af SIM-kort & udtagning af SIM-kort

SIM-kortet isættes bag på telefonen under batteriet.

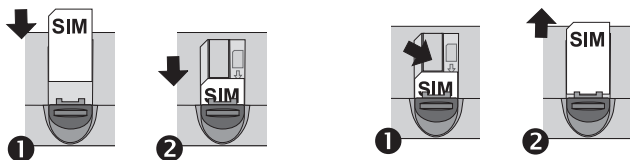

Start

Isætning af batteri og bagdæksel

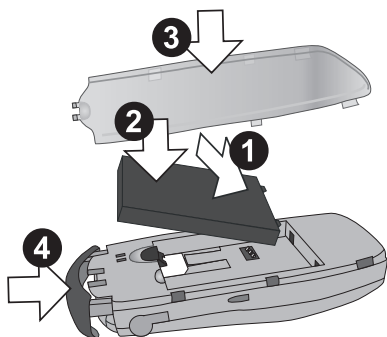

Fjernelse af bagdæksel og batteri

Sørg for, at telefonen er slukket og opladeren er koblet fra telefonen, inden batteriet fjernes.

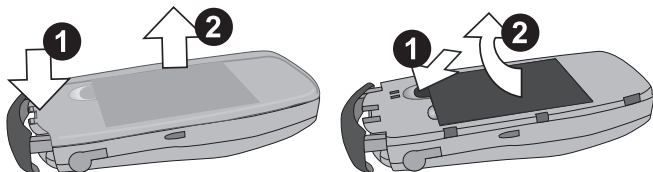

Opladning af batteriet

Tilkobling af den hurtige rejseoplader

Batteriet skal sættes i telefonen før opladeren sluttes til. Sørg for, at pilene på stikket vender mod telefonens forside, når stikket sættes i telefonens fod.

Bemærk: TVING IKKE stikket ind, da dette kan beskadige telefonen og/eller opladeren.

Opladningsindikatoren lyser op og batteriniveauekets indikator går fra højre mod venstre når der lades op.



Frakobling af den hurtige rejseoplader

Når opladning er færdig, skal du slukke for strømmen og frakoble opladeren.

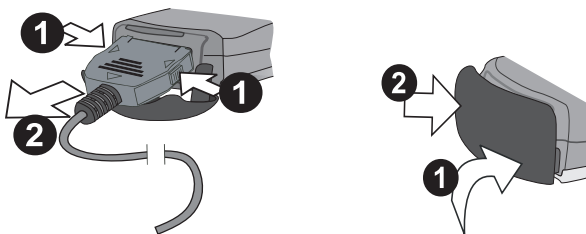

Påsætning af dæksel over indgangs-/udgangsstikkene.

Hårdt pres på dækslet over indgangs-/udgangsstikkene kan medføre, at dækslet løsnes fra telefonen. Hvis dækslet over indgangs-/udgangsstikkene løsnes, kan det let sættes på igen.

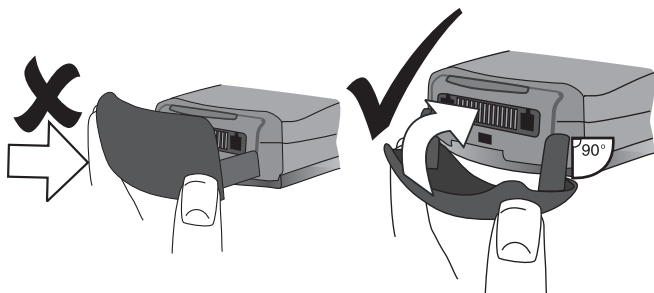

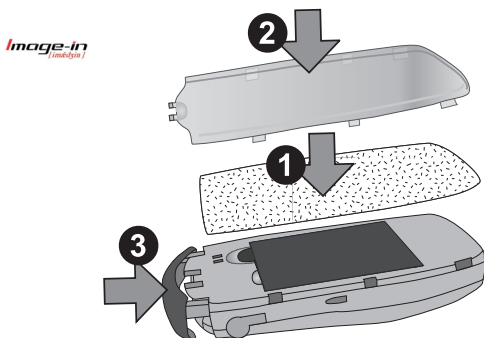

Isætning af billede

Der kan isættes individuelle billedkort på telefonens bagside under det gennemsigtige bagdæksel.



Brug af batteriniveauets indikator

	Under opladning	Opladning afsluttet
Telefon tændt		
Telefon slukket		LCD-batteriopladning sindikator slukket

Batterialarm

Når batteriet er ved at være fladt, lyder der et advarselssignal, og beskeden **BATTERIALARM** vises blinkende. Hvis dette sker under en samtale, skal du straks afslutte opkaldet. Strømmen slukkes automatisk efter advarselssignalet. Lad batteriet helt op. Se "Opladning af batteriet" side 3. (Der kan foretages og modtages opkald mens telefonen oplader)

Det anbefales at aflade batteriet helt mellem opladning for at opnå maksimal levetid og ydeevne for batteriet.

Menusystemet

Menusystemet kan bruges til at få adgang til alle de af telefonens funktioner der ikke kan hentes frem ved blot at trykke på en tast. Hver enkelt menu indeholder en liste med optioner. Nogle menuer består desuden af undermenuer



















Displayikoner

Efter visse funktioner ryddes displayet automatisk efter tre sekunder eller når der trykkes på en tast.



Statusikoner

Statusikonerne vises i overensstemmelse med de aktuelt aktiverede funktioner. Ikonerne Antenne, Signal og Batteri vises altid når telefonen tændes og sluttes til et netværk.

-  vises, når du registreres i et andet netværk end dit hjemmenetværk - Roaming
-  Viser, at omstilling er slået til
-  Viser, at **Diskret mode** er slået til
-  Viser, at Alle toner eller Ringestyrke er slået fra
-  Ikonet blinker, når der er en ulæst besked i Modtaget, eller lyser konstant, når lageret er fuldt.
-  Viser, at Telefonlås er slået til
-  Viser, at det kun er muligt at foretage nødopkald
-  GSM-signalstyrke:  - svagt signal,  - kraftigt signal
-  GPRS-signalstyrke:  - svagt signal,  - kraftigt signal
-  Viser batteriniveaue:  - fuldt,  (blinker) - svagt batteri
-  Viser, at Alarmen er indstillet
-  Viser, at den aktuelle post i Telefonbogen hentes fra Mobiltelefonbogen









-  Viser, at den aktuelle post i Telefonbogen hentes fra SIM-telefonbogen
-  Retninger, som **Navigationstasten** kan trykkes I

Brug af menusystemet

Menusystemet kan bruges til at få adgang til alle de funktioner der ikke har deres egne knapper på tastaturet.

Menufunktionerne vælges vha. **navigationstasten**.



Valg af en Funktion

  og  flytter rundt mellem ikonerne på skærmen. Når en bestemt menu fremhæves, skal du  , hvorefter der vises en undermenu. Der vises så en undermenu. I alle undermenuer kan du bruge  indtil det krævede emne fremhæves  













Eksempel:

I **Standby** skal du   og vælge **Telefonmenu** > **Sikkerhed** > **Telefonlås** > **Status**  

Brug  for at vælge Slå til eller Slå fra,  











Indtast Låsekoden. Se "Låsning af telefonen" på side 10,  

Detaljeret:

- 1 Brug  for at komme ind i menusystemet
- 2 Brug   for at fremhæve menuen Telefonmenuer
- 3   for at gå ind i menuen
- 4 Brug  to gange for at fremhæve Sikkerhedsmenuen
- 5   tre gange for at komme ind i menuen Telefonlås
- 6 Brug  for at vælge Slå til eller Slå fra  
- 7 Indtast Låsekoden  

Efter visse handlinger ryddes displayet automatisk efter tre sekunder. Hvis det ikke er tilfældet, skal du   for at gå tilbage til **standby**.

Genveje ()

Når du har gjort dig bekendt med menuens layout, kan du bruge tastaturet til at vælge menunummeret. Dette gør det muligt for brugeren at hente den påkrævede funktion uden at skulle navigere gennem menuerne. For eksempel skal du   eller  for at komme ind i menuen, hvorefter    sender dig direkte til menuen Slå til/Slå fra. Vælg mellem Slå fra eller Slå til  , indtast låsekoden  

Grundlæggende funktioner

"**Valg muligheder**" er en ny funktion ved GD67. Valg muligheder bruges i vid udstrækning i alle telefonens programmer. Ved hjælp af  kan du rulle gennem valg mulighederne og fremhæve en funktion, hvorefter du kan "sætte kryds" i afkrydsningsfeltet eller vælge en radioknap til venstre for optionen

  for at bekræfte valg af funktion og   for at gå tilbage til den foregående menu.



Tænding/slukning af telefonen

 + Hold 

Når der tændes for telefonen, vises der en velkomsthilsen, og telefonen går derefter på standby.

Foretagelse af opkald







Sørg for at der er tændt for telefonen, at netoperatørens logo vises og at signalstyrkemåleren viser at der er netdækning i det aktuelle område.

- 1 Indtast områdekode og telefonnummer
- 2  

Internationale opkald

Vha. den automatiske internationale adgangskode (+) vil du kunne dreje internationale numre uden at kende den internationale opkaldskode.

Hvis du kender det internationale nummer, kan du indtaste det på normal vis efterfulgt af områdekoden og telefonnummeret.

- 1 I **standby** skal du  + Hold  indtil + vises
- 2 Brug  til at bladre gennem de forkortede internationale navne   for at vælge den påkrævede kode
- 3 Indtast områdekode og telefonnummer
- 4  





Bemærk: Mange lande/områder har et "0" først i områdekoden. Dette "0" skal i de fleste tilfælde udelades når du drejer internationale numre. Kontakt din serviceudbyder hvis du har problemer med at foretage internationale opkald.



Nødopkald

For at foretage et nødopkald skal antennesymbolet (T) være vist.

Tast 112   eller    hvis der ikke er et SIM-kort i telefonen

Automatisk genopkald

  når **Ok** vises hvis det ikke lykkes at få forbindelse. En timer vil foretage nedtælling i sekunder til næste genopkald.

For at stoppe genkald skal du  , når **Annul.** vises i Førstevalgsfeltet.

Når et opkald forbindes, lyder der et bip.

Hvis et opkald mislykkes gentagne gange, kan telefonen ikke automatisk kalde op til telefonnummeret igen. I så fald skal du dreje telefonnummeret igen manuelt.





Afslutning af et opkald



Besvarelse af et opkald

For at modtage et opkald skal telefonen være tændt, og signalstyrkemåleren skal være vist.

 en hvilken som helst tast undtagen  for at besvare et opkald

  for at afvise et opkald.

  under et indgående opkald, og du vil så kunne **acceptere** eller **afvise** opkaldet.

Brug  til at vælge en option og  

Hvis et opkald ikke besvares eller det afvises, vises det mistede opkalds nummer.

 en vilkårlig tast for at rydde displayet



Vis nummer

Denne funktion giver dig mulighed for at identificere indgående opkald. Telefonnummeret (samt navnet hvis det er gemt i telefonbogen) for personen der ringer vises.

Bemærk: Der vil muligvis ikke altid være adgang til Vis nummer.

Indstilling af højttaler lydstyrke





Lydstyrken kan indstilles under et opkald:

Brug  til at skrue ned for lydstyrken og  til at skrue op

Bemærk: Indstilling af lydstyrke for personligt håndfrit tilbehør foretages på samme måde.

Låsning af telefonen





Når telefonlåsen er slået til, vil du kun kunne besvare indgående opkald og foretage nødopkald. Telefonlåsens kode er som standard indstillet til "0000".

- 1 I **standby** skal du   og vælge **Telefonmenu > Sikkerhed > Telefonlås**  
- 2 Vælg **Status** fra pop-op menuen  
- 3 Vælg **Til**  
- 4 Indtast den 4-cifrede kode  













Låseikonet () vises herefter.

Oplåsning af telefonen

Indtast din Låsekode  . Når du slukker for telefonen og tænder igen, skal Låsekode dog indtastes igen. Når den korrekte kode er indtastet, sættes der et mærke i førstevalgsfeltet,  

Frakobling af telefonlås

Telefonen skal låses op før telefonlåsen kan frakobles.

- 1 I **Standby** skal du   og vælge **Telefonmenu > Sikkerhed > Telefonlås**  
- 2 Vælg **Status** fra pop-op menuen  
- 3 Vælg **Fra**  
- 4 Indtast den 4-cifrede kode  

Brug af PIN-koden

PIN-koden beskytter dit SIM-kort mod uautoriseret brug. Hvis du aktiverer PIN-koden, bliver du bedt om at indtaste den hver gang telefonen tændes.







PIN2 styrer sikkerheden for fastnummerlageret, måling af opkaldstakst og spærret opkald.

Hvis enten PIN- /PIN2-koden indtastes forkert 3 gange, låses telefonen, og brugeren skal indtaste PUK-/PUK2-koden.

Du bedes kontakte serviceudbyderen for oplysninger om PUK-/PUK2-koden.

Bemærk: Hvis PUK/PUK2-koden indtastes forkert 10 gange, vil telefonen ophøre med at fungere.

Aktivering/frakobling af PIN-kode

- 1 I **Standby** skal du   og vælge **Telefonmenu > Sikkerhed > PIN**  
- 2 Brug  for at vælge **Status**  
- 3 Vælg **Til/Fra** eller **Ændr** PIN-kode fra pop-op menuen,  
- 4 Indtast PIN-kode (mellem 4 og 8 cifre)  

Indstilling af Diskret mode

I Diskret mode kan brugeren vælge mellem “kun vibrator”, “kun ringetone” eller begge.. I Diskret mode kan brugeren vælge mellem vibreringstyperne **Vedvarende** og **Med mellemrum** samt en brugerdefineret ringestyrke, når et opkald modtages.

- 1 I **Standby** skal du   og vælge **Brugertilpasning > Diskret mode**  
- 2 Vælg **Ringestyrke**   Juster til den ønskede ringestyrke

Grundlæggende funktioner

- 3   vælg **Vibration**  
- 4   for at vælge den ønskede vibreringstype eller ringestyrke







Bemærk: Når vibration er slået til, vil telefonen vibrere kort.

Indstilling af ringe- og tastestyrke

Ændring af ringestyrke og tastestyrke foretages på samme måde. Hvis du indstiller ringestyrken til over maksimum, indstilles der en stigende ringtone. Hvis du slukker for ringestyrken, vises dette ikon .

- 1 I **standby** skal du   og vælge **Brugertilpas > Toner**  
- 2 Vælg **Ringestyrke** eller **Tastestyrke**  
- 3 Brug  til at indstille styrken  

Indstilling af tastetone type

- 1 I **Standby** skal du   og vælge **Brugertilpasning > Toner > Tastetone type**  
- 2 Brug  for at vælge tonetype  

Telefonbog

Det er muligt at gemme telefonnumre to steder:









I SIM-telefonbogen (☐).

I mobiltelefonbogen. Det betyder at numrene i telefonen ikke mistes hvis du skifter SIM-kortet.



Mobiltelefonbogen har den fordel at du kan gruppere dine poster i telefonbogen sammen.

Lagring af et nummer



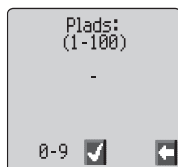











Lagring af et nummer i SIM-telefonbogen

- 1 I **standby** skal du gå ind i telefonbogen og  
- 2   for at vælge SIM-telefonbog
- 3 Indtast navnet – se “Indtastning af tekst” side 63   to gange
- 4 Indtast et pladsnummer  



Du kan vælge ikke at angive et pladsnummer. Posten vil så blive placeret på den næste ledige plads. Du skal blot   når **Auto vises.**

Lagring af et nummer i mobiltelefonbogen





- 1 I **standby** skal du gå ind i telefonbogen og  
- 2 Brug  til at vælge **mobiltelefonbog** og  
- 3 Indtast navnet - se “Indtastning af tekst” side 63  
- 4 Bekræft telefonnummeret   to gange
- 5 Brug  til at vælge en gruppe - se “Gruppering af poster i telefonbog” side 16 - hvor posten skal placeres  
- 6 Indtast et pladsnummer  



Du behøver ikke at angive et pladsnummer. Hvis du ikke gør det, placeres posten på den næste ledige plads. Du skal blot   når **Auto vises.**

Overskrivelsesbeskyttelse







Hvis en plads er optaget, vises der en prompt for at bekræfte at den aktuelle information skal overskrives.

-   for at overskrive den valgte plads
-   for at vælge et andet pladsnummer

Bemærk: Hvis du ændrer en post gemt i telefonbog der har en tale opkaldskommando tilknyttet, skal du slette tale opkaldskommandoen og tildele den igen - se "Redigering af tale opkald" side 19.



Søgning i telefonbogen

Du kan foretage søgning i telefonbogen enten vha. navn eller plads. Standardindstillingen er vha. navn. Når du foretager søgning vha. navn, skal du trykke på en bogstavtast for at gå til den første post der starter med det bogstav.





- 1 I **standby** skal du   og vælge **Telefonbog > Bladre**
 
- 2 Brug  til at skifte mellem **Navne** eller **Plads**  
- 3 Brug  til at vælge den telefonbog du ønsker at søge i  

Hentning af et nummer

- 1 I **standby** skal du  
- 2 Brug  til at bladre gennem Telefonbogen og fremhæve den ønskede post  
- 3 Brug  til at vælge Hent  





Bemærk: Den telefonbog, du sidst søgte i, vil komme op som standard næste gang du  . For at ændre standarden skal du bruge telefonbogsmenuen til at vælge en bestemt telefonbog.

Hurtig opringning af et nummer gemt i SIM-telefonbogen







- 1 I **standby** skal du indtaste pladsnummer – du kan udelade nuller hvis tallet starter med dem
- 2  
- 3  

Redigering af poster i telefonbogen

Det er muligt at bruge kommandoerne **Info**, **Se**, **Hent**, **Redig.**, **Slet** eller **Lav ny** til information i telefonbogen. For at få adgang til disse funktioner skal du følge samme procedure for hver enkelt. Der skal være et telefonnummer eller navn fremme.

- 1   Brug  til at bladre gennem **Info**, **Se**, **Hent**, **Redig.**, **Slet** eller **Lav ny**
- 2   for at vælge en option

Info

Viser hvert element af den valgte post i telefonbogen. Brug  til at vise postens næste/forrige element. Alle elementer kan redigeres -    , rediger efter behov   to gange for at gemme ændringer.

Se



Viser et individuelt navn og telefonnummer i navnelisten.

Hvis der findes en e-mail adresse i mobiltelefonbogen, vises denne sammen med navn og nummer.

Hent

Viser telefonnummeret. Du kan enten ændre det eller ringe nummeret.

Redig

Viser posten så du kan foretage ændringer efter behov.   to gange for at gemme ændringer.

Slet

Sletter posten i telefonbogen.

Lav ny

Opretter en ny post i telefonbogen

Gruppering af poster i telefonbogen

Muligheden for at kunne gruppere poster i telefonbogen sammen er en ekstra funktion i mobiltelefonbogen.

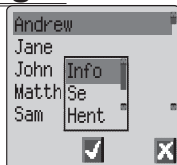

Hentning af et nummer fra en gruppe

Grupper bruges til at samle forskellige typer poster i telefonbogen, f.eks. arbejde og privat. Hver gruppe kan navngives efter behov så der er hurtig adgang til posterne i den.

Der kan knyttes en opkaldsprofil til grupper eller et telefonnummer så indgående opkald kan indstilles til at vise hvilken type person der ringer op. Se "Opkaldsprofiler" på side 16.

- 1 I **standby** skal du og vælge **Telefonbog > Gruppe indst.** og eller to gange i **standby**
- 2 Brug til at vælge gruppen to gange
- 3 Brug til at vælge den ønskede post to gange for at hente nummeret.

Omdøbning af gruppenavne

- 1 I **standby** skal du og vælge **Telefonbog > Gruppe indst.**
- 2 Brug til at vælge den ønskede gruppe
- 3 Brug til at vælge **Redig.**

Slet det nuværende navn og skriv et nyt - se "Indtastning af tekst" side 63





- 4 to gange for at gemme ændringer

Opkaldsprofiler

Opkaldsprofiler giver dig mulighed for at identificere opringende personer med en bestemt ringetone eller Displaybillede/-animation, så det er nemmere at skelne mellem forskellige opkald eller opkaldsgrupper





Oprettelse af opkaldsprofil

- 1 I **standby** skal du og vælge **Telefonbog > Opkaldsprofil**
- 2 , vælg **Tilføj** eller **Indsæt** fra pop-op menuen
- 3 Brug til at vælge **Brugertilpas** eller **Gruppe**
- 4 Hent telefonnummeret/vælg gruppe fra telefonbogen – se "Hentning af et nummer" side 14

- Brug  til at vælge den ringetone du vil bruge til denne profil 
- Brug  til at vælge billedet  

Ekspresnumre

Det er muligt at ringe telefonnumre i telefonbogen eller i telefonbogens del med service opkald meget hurtigt. Nogle ekspresnumre kan være forbeholdt serviceudbyderen, f.eks. kan de første tre ekspresnumre være brugt til service opkald ().

-  + Hold en taltast  - 
-  

Bemærk: I visse tilfælde kan et langt tryk på  tasten starte spillemenuen

Indstilling af ekspresopkald

- I **standby** skal du   og vælge **Telefonbog** > **Ekspres-opkald**  
- Brug  til at vælge **SIM tlf.bog** eller **Mobil tlf.bog** og  

Oplysningsnumre eller serviceopkald

Din serviceudbyder programmerer muligvis nogle specielle telefonnumre på dit SIM-kort (afhængigt af net). Det er ikke muligt at ændre serviceopkaldsnumrene. (). Disse kan ikke ændres.

-  + Hold 
-   for at bladre gennem listen med serviceopkaldsnumre

Telefonnumrene kan kun hentes eller ringes op.

Gennemgang af telefonbogen

Funktionen Hukommelse i telefonbogens menu viser hvor mange pladser der er i telefonbogen.

- I **standby** skal du   og vælge **Telefonbog** > **Hukommelse**  
- Brug  til at vælge **SIM tlf.bog** eller **Mobil tlf.bog**  

Den valgte telefonbogs hovedindhold vises.

Brug af tale kommandoer



Før telefonens taleaktiverede funktioner kan bruges, skal telefonen konfigureres så den kan genkende en bestemt stemme og toneleje.

Brug af tale opkald



Denne funktion gør det muligt for brugeren at hente og ringe numre fra telefonbogen vha. tale kommandoer.

- 1 I **standby** skal du   og vælge **Telefonbog > Tale kommando > Tale opkald**  
- 2   for at føje et nyt tale opkald til listen
- 3 Bladr gennem telefonbogen for at vælge en post der skal udstyres med en tale kommando   to gange

Bemærk: Hver optagelse er kort, så vær klar til at tale kort efter optagelsen er startet.





- 4 Når brugeren er klar, skal telefonen holdes ca. 20 cm fra munden.   og tal tydeligt i mikrofonen for at optage navnet på den valgte post i telefonbogen



Når optagelsen er færdig, skal navnet gentages.

- 5   når du bliver bedt om det og gentag navnet

Når optagelsen er færdig for anden gang, viser displayet om optagelsen lykkedes eller ej. Hvis den mislykkedes, skal processen gentages fra trin 4.

Hentning af tale opkald

I standby skal du flytte og holde navigationstasten () i en af de fire retninger , ,  eller . Sig tydeligt det navn du ønsker at hente (nøjagtigt som optaget) og vent.

Den ovenstående procedure henter telefonnummeret, og det optagede tale opkald gentages.   for at starte opkaldet.

Opringning af tale opkald

Vha. Tilladelse

I **Standby** skal du   og vælge **Telefonbog > Tale kommando > Tilladelse**  

Når denne funktion er aktiveret, ringes et hentet nummer automatisk op uden yderligere handling.

Gentag denne proces for at deaktivere tilladelsesfunktionen og gå tilbage til tale opkald.

Redigering af tale opkald

Det er muligt at tilføje noget til, **afspille** eller **slette** alle tale opkald. Når du har et tale opkald fremme:

  og brug  til at vælge **Tilføj, Afspil** eller **Slet**  
for at vælge den ønskede option

Tilføj

Bruges til at tilføje et nyt tale opkald.

Afspil

Bruges til at afspille et tale opkald.









Slet



Bruges til at slette et tale opkald.





Egne numre

Egne numre er en nyttig del af telefonbogen hvor telefonnumre til tale, fax og data kan gemmes og ses. (☐)









Tilføjelse af numre

- 1 I **standby** skal du   og vælge **Telefonbog > Egne numre**   to gange
- 2 Brug  indtil **Lav ny** vises i pop-op menuen  
- 3 Indtast navnet - se "Indtastning af tekst" side 63 og brug 

Bemærk: Hvis du bruger T9® tekst, skal du flytte  før du flytter  da et andet ord ellers vil blive slettet.

- 4 Indtast telefonnummeret   to gange
- 5 Indtast pladsnummeret eller vælg **Auto**  







Visning af gemte numre

- 1 I **standby** skal du   og vælge **Telefonbog > Egne numre**  
- 2 Brug  for at vælge **Se** eller **Info** fra pop-op menuen  
- 3 Hvis mere end et nummer er ledigt, kan du bruge  til at bladre gennem de viste numre

Brugertilpasning af telefonen

Tilføj en velkomsthilsen









Der kan programmeres en brugertilpasset velkomsthilsen til når der tændes for telefonen.

- 1 I **standby** skal du   og vælge **Brugertilpas > LCD-indstilling > Velkomsthilsen**  
- 2 Brug tekstindtastningsfunktionen til at tilføje en velkomsthilsen   to gange - se "Indtastning af tekst" side 63



Visning af animationer

Der kan vises animationer når der er tændt for telefonen.



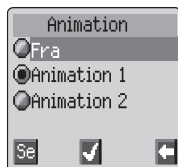



- 1 I **standby** skal du   og vælge **Brugertilpas > LCD-indstilling > Animation**  
- 2 Brug  til at bladre gennem de tilgængelige animationer
- 3 Brug  for at se på disse
- 4   til enten at vælge den ønskede animation eller slukke for animationen



Billeder til baggrundslogo

Baggrundslogoet kan ændres til at vise downloadede farvebilleder eller Farvetemaer .

Du kan vælge et billede til baggrundslogoet:

- 1 I **Standby** skal du   og vælge **Brugertilpasning > LCD-indstilling > Baggrundslogo**
- 2 Brug  til at navigere og vælge det ønskede billede
- 3 Brug  til at se billedet
- 4  

Du kan se det valgte billede, inden du indsætter det i dit baggrundslogo. Når **Se** vises i andenvælgfeltet  .

Media foldere

Denne funktion giver brugeren mulighed for at manipulere med de mediafiles, der er downloadet fra tredjemand, og som er gemt i telefonen. Nogle af disse kan anvendes som ringetoner, eller billeder til Baggrundslogo eller Vedhæft til tekstmeddelelser .

Bemærk: Det er kun muligt at vedhæfte Animationer/billeder i EMS-format.

Således vælger du et emne fra Mediafolderen:









- 1 I **Standby** skal du   og vælge **Brugertilpasning > Media folder**  
- 2 Brug  for at vælge media type  
- 3 Brug  for at vælge et emne
- 4   og brug   for at vælge **Omdøb**, **Slet** eller **Slet Alle**

  til enhver tid for at gå tilbage til undermenuen i Media foldere

Farve temaer

Formålet med temaerne er at give alternative farvekombinationer for baggrund og tekst.

For at bruge Farve temaet:

- 1 I **Standby** skal du   og vælge **Brugertilpasning > LCD-indstilling > Farve tema**  
- 2 Brug  for at få et preview af Farve temaet
- 3 Brug  for at vælge det ønskede Farve tema  

For at gå tilbage til baggrundslogoet skal du  

Ændring af ringetonen





Telefonens ringetoner kan ændres til en af mange forud definerede lyde, en downloadet ringetone eller en taleringer (en taleoptagelse, der anvendes som ringetone)

Tale, fax, data og meddelelser kan alle have forskellige ringetoner.



Du kan ændre ringetonen: (Taleopkald)











- 1 I **Standby** skal du   og vælge **Brugertilpasning > Toner > Ringetype**  
- 2 Brug  til at vælge den opkaldstype, der skal ændres  

- 3 Brug  til at vælge den ønskede ringetone
- 4   for lytte til en ringetone
- 5   for at bekræfte valget af ringetone











Du kan også bruge Melodikomponist til selv at lave en ringetone. Se "Komponering af en melodi" side 25.





Indstilling af en foruddefineret ringetone

Du kan vælge mellem forskellige toner og melodier.

- 1 I **standby** skal du   og vælge **Brugertilpas > Toner > Ringetype**  
- 2 Brug  til at vælge den opkaldstype der skal ændres  
- 3 Brug  til at vælge den ønskede ringetone  

Optagelse af en tale ringer

- 1 I **standby** skal du   og vælge **Brugertilpas > Toner > Optag ringetone**  
- 2 Brug  til at vælge den tale ringer der skal ændres  
- 3   og begynd at tale i mikrofonen. Optagelsen standser automatisk, men den kan også standses før tid ved at trykke på .

For at afspille optagelsen skal du bruge  til at vælge tale ringeren   og vælge **Afspilning**  

Slå samtlige toner til/fra

- 1 I **standby** skal du   og vælge **Brugertilpas > Toner**  
- 2  
- 3 Brug  til at vælge **Slå fra** eller **Slå til**  

Når **standby** genoptages, vises dette ikon  der betyder at lyden er slået fra.

Download data ()

Panasonic GD67 kan bruge forskellige former for downloadede data. Disse data gemmes i Mediafolderen og kan hentes via EMS, SMS eller WAP. Du kan finde yderligere oplysninger om denne service på vores websted.

Se følgende adresse for yderligere oplysninger:

<http://www.panasonicbox.com>

Download animationer, billeder & melodier

Data med animationer, billeder og melodier kan downloades ved hjælp af EMS, SMS (service fra en tredjepart) og WAP.

Download animationer

Animationer kan downloades til telefonen ved hjælp af EMS.

Denne service er afhængig af netværk.

Denne service er ikke nødvendigvis tilgængelig i alle lande.

Downloadede animationer gemmes i og hentes fra: **Brugertilpasning > LCD-indstilling > Media folder > Animationer**

Hvis du har modtaget en SMS eller en EMS, der indeholder en animation:

- 1   for at bekræfte modtagelsen af animationen.
- 2 Brug   to gange.

Animationen er nu gemt og kan vælges efter ønske.

Download billeder

Billeder kan downloades til telefonen ved hjælp af WAP. Du kan finde yderligere oplysninger om denne service på vores websted.

Denne service er afhængig af netværk.

Se følgende adresse for yderligere oplysninger:

<http://www.panasonicbox.com>

På grund af lovmæssige restriktioner er denne service ikke nødvendigvis tilgængelig i alle lande. Du bedes derfor undersøge tilgængeligheden på ovennævnte websted.

Downloadede billeder gemmes i og hentes fra: **Brugertilpasning > Media folder > Billeder**. Hvis du har modtaget en SMS eller en EMS, der indeholder et billede:

- 1   for at bekræfte modtagelsen af billedet
- 2 Brug   to gange

Billedet er nu gemt og kan vælges efter ønske.

Download melodi







Melodier kan downloades til telefonen ved hjælp af SMS og EMS.

Se følgende adresse for yderligere information:

<http://www.panasonicbox.com>





På grund af lovmæssige restriktioner er denne service ikke nødvendigvis tilgængelig i alle lande. Du bedes derfor undersøge tilgængeligheden på ovennævnte websted.

Du skal gøre følgende når du har modtaget en besked der indeholder en melodi:



- 1   for at bekræfte modtagelse af melodien
- 2 Brug   til at vælge det ringetonenummer der skal overskrives   to gange



Melodien er nu gemt og kan vælges som en ringetone.

Komponering af en melodi













I **standby** skal du   og vælge **Brugertilpas > Toner > Melodikomponist**  

Brug den følgende tabel som reference og indtast noderne (du kan vælge mellem lav, mellem og høj), pauser og varigheden af hver, og lav din komposition.

Bemærk: Under hele komponeringen kan du   for at afspille melodien

  to gange for at gemme kompositionen når den er færdig.

Brugertilpasning af telefonen

Tast	1. Tryk	2. tryk	3. tryk	4. tryk	5. tryk
	C	C#	C	C#	C
	D	D#	D	D#	D
	E	E	E		
	F	F#	F	F#	F
	G	G#	G	G#	G
	A	A#	A	A#	A
	B	B			
					
					
	pause				
	1/8	1/4	1/2	1/1	1/16
	Kryds for				

* Kryds kan ikke bruges til E, A3, B1

Redigering af melodien

Når melodien er blevet gemt, kan du bruge følgende funktioner til at redigere den igen:







for at slette tegnet til venstre for markøren

Brug  til at flytte markøren rundt på skærmen











Brug de relevante taster til at indsætte nye noder/pauser

Indstilling af baggrundslys

- 1 I **standby** skal du  og vælge **Brugertilpas** > **LCD-indstilling** > **Baggrundslys** 
- 2 Brug  til at bladre gennem de tilgængelige tider
- 3  for at vælge den ønskede tid

Ændring af sprog

Det er muligt at ændre det sprog telefonen bruger til visning af beskeder og/eller tekst. ()

- 1 I **standby** skal du   og vælge **Brugertilpas > Sprog**  
- 2 Brug  til at vælge **Vis sprog** eller **Tegic sprog** (tekst) som du ønsker at ændre  
- 3 Brug  til at vælge det ønskede sprog  



Gendannelse af telefonens standardindstillinger

Alle brugertilpassede indstillinger kan stilles tilbage til deres standardindstilling på nær enkelte funktioner som f.eks. telefonlåsens kode og sproget.

- 1 I **standby** skal du   og vælge **Brugertilpas > Standard indst.**  
- 2   for at gendanne standardindstillingerne



Telefonsikkerhed

Telefonen har en række sikkerhedsfunktioner der beskytter mod uautoriseret brug og gør det muligt for brugeren at begrænse adgang til visse funktioner - se "Brug af PIN-koden" side 11. Det anbefales at alle sikkerhedskoder læres udenad. Hvis det er nødvendigt at skrive sikkerhedskoder ned, bør du aldrig skrive dem så de kan læses af andre. Hvis du har glemt dem, skal du kontakte forhandleren for koden til telefonlåsen eller serviceudbyderen for at få PIN-koden og PIN2-koden.

Brug af tasturlås

Tastaturlåsen bruges for at forhindre at der trykkes på taster ved et uheld, f.eks. når telefonen bæres.

I **Standby** skal du   3 gange eller  + Hold  og vælge **Tastaturlås**,   to gange.

Når der modtages et opkald, deaktiveres tastaturlåsen midlertidigt så brugeren kan  en vilkårlig tast, undtagen , for at besvare opkaldet. Nødopkald kan stadig foretages - se "Nødopkald" side 9.

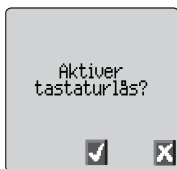

Bemærk: Når der foretages nødopkald med "Tastaturlås" aktiveret, vil det hverken kunne høres eller ses at nummeret tastes



Deaktivering af tastaturlåsen

F en vilkårlig tast,







Når **Frigør** vises, skal du   



Ændring af sikkerhedskoderne

- 1 I **Standby** skal du   og vælge **Telefonmenu > Sikkerhed**  
- 2 Brug  til at vælge **Telefonlås, PIN-kode** eller **PIN2-kode**  
- 3 Brug  til at vælge **Skift**  



- 4 Indtast den nuværende kode  
- 5 Indtast den nye kode  
- 6 Bekræft den nye kode  

Begrænsning af opkald

Spærring af opkald

Spærringsfunktionen bruges til at begrænse visse udgående og/eller indgående opkald. Spærring styres med en sikkerhedskode der fås fra serviceudbyderen. Ved opdatering eller kontrol af spærringens status skal telefonen være registreret i et netværk. Der kan bruges forskellige spærringsrestriktioner til tale-, fax- og data-opkald. Du kan bruge alle forskellige kombinationer af opkaldsrestriktioner.

- 1 I **Standby** skal du   og vælge **Telefonmenu > Sikkerhed > Spærring**
  2 gange
- 2 Brug  og vælg **Spær tale, Spær fax** eller **Spær data**   to gange
- 3 Brug  til at vælge den form for opkaldsspærring du ønsker at bruge og
 
- 4 Indtast spærringens kode og  



Spærrede opkald

Funktionen Spærret opkald gør det muligt for brugeren at spærre alle telefonnumre der er forprogrammeret på SIM-kortet så de ikke kan ringes fra telefonen. Du skal bruge PIN2-koden til denne funktion.

- 1 I **Standby** skal du   og vælge **Telefonmenu > Sikkerhed > Spærret opkald**  
- 2 Indtast **PIN2-koden**  

Fastnummer

Fastnummerlageret er en del af telefonbogen, men har ekstra sikkerhed. Når sikkerhedsfunktionen **Fastnummer** er aktiveret, er det kun muligt at foretage opkald til telefonnumre der findes på fastnummerlageret.



Når **Fastnummer** er aktiveret, skal alle manuelt tastede telefonnumre matche et telefonnummer på **fastnummerlageret**.

Telefonsikkerhed

For at gemme, redigere eller slette et telefonnummer på fastnummerlageret skal Fastnummer være aktiveret. Når Fastnummer er aktiveret, kan alle telefonnumre tilføjes, redigeres eller slettes på normal vis, men du vil blive spurgt om **PIN2-koden**.

“Tomme pladser”

Tomme pladser er mellemrum der kan gemmes i et telefonnummer. De “tomme pladser” skal udfyldes før der ringes til telefonnummeret. Når denne funktion bruges i forbindelse med Fastnummer, kan opkald f.eks. begrænses til et bestemt område ved at gemme områdekoden og når der ringes igen, kan resten tilføjes. De “tomme pladser” kan placeres hvor som helst i et gemt telefonnummer.

- 1  + Hold  indtil  vises så du kan indtaste en tom plads
- 2 Når telefonnummeret hentes, indsættes der en “tom plads” hvis der trykkes på en numerisk tast









Funktioner

Ur

Denne telefon har et ur med dato/tid, en alarm og mulighed for at slukke/tænde.







Der er også et sekundært ur til dobbelttid - se "Sekundært ur" side 61.

Startindstilling af lokal tid

- 1 I **Standby** skal du   og vælge **Funktioner > Urfunktion > Indstil dato/ur > Hjemmetid > Tid sat**. Brug  for at vælge Sommertid til eller fra,  
- 2 Indtast dato i formatet dag/måned/år   to gange for at acceptere datoen
- 3 Indtast tiden   to gange for at acceptere tid







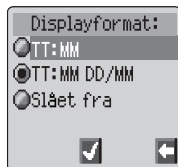



Indstilling af urformat

- 1 I **standby** skal du   og vælge **Funktioner > Urfunktion > Vis dato/tid > Ur Vising**  
- 2 Brug  til at bladre gennem de forskellige ur- og/eller datoformater eller slå fra
- 3   til at vælge den ønskede type urdisplay



Ændring af dato/tid

- 1 I **standby** skal du   og vælge **Funktioner > Urfunktion > Indstil dato/ur > Hjemmetid > Tid sat**  
- 2 Indtast cifrene i formatet dag/måned/år
- 3   to gange for at acceptere datoen
- 4 Indtast tallene   to gange for at acceptere tidspunktet

Indstilling af sommertid på uret

- 1 I **standby** skal du   og vælge **Funktioner > Urfunktion > Indstil dato/ur > Hjemmetid > Sommertid**
- 2   for at slå sommertid til eller fra

Indstilling af alarmen

Hvis uret ikke er blevet indstillet, vil brugeren blive bedt om at gøre det før alarmen indstilles.

Der er fire separate alarmer som hver især kan indstilles uafhængigt af de andre.

- 1 I **standby** skal du   og vælge **Funktioner > Urfunktion > Indstil alarm**  
- 2 Brug  til at vælge den alarm der skal indstilles  
- 3 Indtast tiden  
- 4 Brug  til at vælge hvor tit alarmen skal lyde  
- 5 Brug  til at vælge ringetypen  

Når alarmen er indstillet og uret vises, fremkommer , når telefonen er i Standby.

Alarmen aktiveres i overensstemmelse med det aktuelle ur (lokalt eller sekundært).











Afbrydelse af alarmens lyd

Når det fastsatte tidspunkt nås, lyder alarmen, og displayet blinker med en alarmbesked. Alarmen lyder i 30 sekunder. Hvis alarmen er indstillet til at gå i gang under et opkald, vibrerer den i stedet.

Afslutning af alarmen:

















 en vilkårlig tast

Deaktivering af alarmen

- 1 I **standby** skal du   og vælge **Funktioner > Urfunktion > Indstil alarm**  
- 2 Brug  til at vælge den alarm, der skal slås fra   tre gange
- 3 Brug  til at vælge Slå fra  

Når den er slået fra, kan alarmen slås til igen på samme måde.

Justering af alarmtiden

- 1 I **standby** skal du   og vælge **Funktioner > Urfunktion > Indstil alarm**  
- 2 Brug  til at vælge den alarm der skal justeres  
- 3  + Hold  for at fjerne den aktuelle alarmtid
- 4 Indtast tiden   to gange
- 5 Brug  til at vælge hvor tit alarmen skal lyde  
- 6 Brug  til at vælge ringetypen  

Indstilling af automatisk tænd/sluk-tid











Telefonen kan indstilles til at tænde/slukke automatisk på et bestemt tidspunkt vha. Strøm til/Strøm fra. Fremgangsmåden for at indstille/justere Strøm til/Strøm fra automatisk ligner fremgangsmåden for indstilling af urets tid. For at indstille eller justere den krævede **tid skal du vælge Auto. tænd tid eller Auto. sluk tid** i menuen Urfunktion.



Forsigtig: Sørg for at alarmens indstilling eller Strøm til-funktionen ikke er i modstrid med eventuelle bestemmelser så telefonen automatisk kan blive tændt ombord på fly eller på hospitaler osv. - se "Vigtig information" på side i.

Lommeregner

Lommeregneren med fire funktioner kan bruges til at udføre enkle beregninger (plus/minus/gange og dividere).

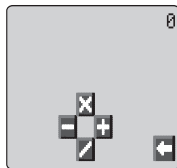

- 1 I **standby** skal du   og vælge **Funktioner > Lommeregner**  
- 2 Indtast et tal (max. 10 cifre). Det vises så i displayets øverste højre hjørne.   hvis der kræves komma til decimaltal
- 3 Brug  til at vælge den funktion du ønsker at bruge ( for at gange,  for at lægge til,  for at dividere,  for at trække fra)



Funktioner

- 4 Indtast et tal (max. 10 cifre). Det vises så ved siden af funktionssymbolet

Hvis  bruges til at vælge en anden regnefunktion, udføres der en mellemregning, og resultatet vises på den øverste linje.









- 5   for at afslutte beregningen, når  vises i venstre funktionsfelt

Valutaomregner





Valutaomregneren kan bruges til at omregne fra/til en lokal valuta vha. en omregningskurs som du indtaster.





I **standby** skal du   og vælge **Funktioner > Valuta**
 

Indtastning af begyndende omregningskurs

- 1  
- 2 Indtast en forkortelse for den lokale valuta (op til 3 tegn)  
to gange
- 3 Indtast en forkortelse for den fremmede valuta (op til 3 tegn)
  to gange
- 4 Indtast omregningskursen   to gange







Omregning af en værdi

- 1 Kontroller at omregningskursen er den du skal bruge   to gange
- 2 Indtast den værdi der skal omregnes   to gange

Omregningskursen bevares i telefonen når først den er blevet indtastet. Næste gang valutaomregneren bruges, kan omregningskursen / valutaforkortelsen ændres på displayet Valutakurs.   og brug  til at vælge **Redig.**  .

Skift af valutaomregning

Når du har accepteret omregningskursen og er klar til at indtaste den værdi der skal omregnes, kan du ændre valutaerne så der omregnes fra den fremmede valuta til den lokale valuta.

- 1  , brug  til at vælge **Skift**, og  
- 2 Indtast den værdi der skal omregnes   to gange

Tekstbeskeder





Det er muligt at modtage, vise, redigere og/eller sende enkelte eller sammenkædede tekstbeskeder til mobiltelefoner i det samme eller et andet netværk, der har en roaming-aftale. Inden beskeden afsendes, informeres brugeren om antallet af tekstbeskeder, der sendes, såfremt der er mere end én besked.

Indstilling af telefonen til SMS-beskeder

Før der kan sendes en besked, skal servicecentrets nummer indsættes i Parametre (serviceudbyderen vil give dig servicecenterets nummer).













Servicecenterets nummer er muligvis forprogrammeret på SIM-kortet.

Indstilling af servicecenterets nummer

I **standby** skal du   og vælge **Beskeder** > **Parametre** > **Serv.center**  

Indtast servicecenterets nummer i internationalt opkaldsformat – se “Internationale opkald” side 8.





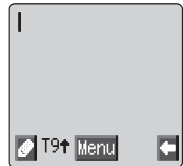





Oprettelse af tekstbeskeder



- 1 I **standby**   og vælg **Beskeder** > **Lav ny**  
- 2  , brug  for at vælge modet:
Indtastning af tekst fra pop-op menuen 
 eller 
  for at annullere pop-op menuen uden at ændre tekstvalg





Lav en ny tekstbesked - se “Indtastning af tekst” på side 63.











Bemærk:   fører brugeren direkte til hovedmenuen for tekstbeskeder.

Tegnmenuen er ikke tilgængelig i “Numerisk mode”. I tekstmode kan du åbne den ved  + Hold  -  eller  , brug  for at vælge **Bogst. Liste** fra pop-op menuen,  .
Eller i T9-mode  + Hold .

- 3 Brug  til at bladre gennem beskeden og tilføj eller slette tekst
- 4   to gange

Tekstbeskeder

Brugeren bedes evt. om at sende beskeden. Hvis beskeden ikke skal sendes, skal du   , hvorved beskeden gemmes.









- 5   og indtast destinationstelefonnummeret (eller hent et nummer fra telefonbogen) - se "Hentning af et nummer" side 14   to gange
- 6 Brugeren spørges eventuelt om der kræves bekræftelse af levering. Hvis det ikke kræves, skal du bruge  til at vælge **Nej**   . Hvis du ønsker det, skal du bruge  til at vælge **Ja**   .

Standardindstillingen for bekræftelse af levering kan slås til/fra vha. parametret Rapport i menuen Parametre.

Vedhæftning til tekst





Når du laver en ny tekstbesked, har du mulighed for at med sende en vedhæftning. (Såfremt copyright tillader det)

Sådan medsender du en vedføjeelse:

- 1 Fra **Lav ny/Rediger** skal du   og fra pop-op menuen vælge **Indsæt**
- 2 Brug  til at finde et valg fra pop-op menuen og   for at vælge.
- 3 Brug  til at vælge den fil, du ønsker at indsætte i hovedteksten,  

Modtagelse af tekstbeskeder

Når der sendes en SMS-besked til telefonen, blinker beskedindikatoren  på displayet med en hørlig tone eller vibrering. Dette betyder at der er modtaget en ny besked.

  for at læse beskeden når **Læs** vises . Brug  til at bladre rundt i beskeden og til at se hvem der sendte beskeden og hvornår den blev sendt. Med telefonnummeret i displayet  

For at dreje nummeret.

Bemærk: Hvis beskedindikatoren vises hele tiden (**blinker ikke**), betyder det, at beskedlageret er fuldt, og du er nødt til at slette gamle beskeder for at kunne modtage nye fremover.

Muligheder for beskeder

Besvarelse af en besked

Når du har modtaget en besked og læst den, kan du vælge at svare på den.

  to gange. Dette gør det muligt at oprette en svarbesked

Sletning af en besked



1  





2 Brug  til at vælge Slet   for at slette beskeden

Se "Parametre" på side 41 for aktivering af automatisk sletning af beskeder.

Redigering af beskeder

1  

2 Brug  til at vælge Redig.   for at redigere beskeden



 , dette giver mulighed for at sende den redigerede besked - se "Oprettelse af en tekstbesked" side 35.   hvis det ikke er nødvendigt at sende beskeden. Den vil så blive gemt i Afsendt:

Udklipning/kopiering og indsættelse af tekstbeskeder



Denne funktion gør det muligt for brugeren at klippe eller kopiere tekst fra en brugerdefineret besked eller en brugeroprettet besked og sætte det ind i en ny eller eksisterende besked. Den kan også bruges til at indsætte tekst i en tidligere sendt besked - Se "Redigering af beskeder" side 37.

1   og vælg Klip eller Kopier   når der vises tekst.

2 Brug  til at placere markøren i starten af den tekst der skal udklippes eller kopieres  

3 Brug  til at fremhæve den påkrævede tekst  

Den udklippede eller kopierede tekst bliver i telefonens hukommelse indtil et andet stykke tekst klippes ud eller kopieres.

4 Vælg den tekstskeerm den udklippede eller kopierede tekst skal sættes ind i  

5 Vælg **Sæt ind**  



Vælg **Videre** og gentag trin 1 - 3 for at udklippe eller kopiere tekst fra en modtaget tekstbesked.

Styring af beskedlister

Uanset om de sendes eller modtages, gemmes alle beskeder generelt i telefonen, indtil de slettes. Når du vælger en gemt besked, kan du svare på den, redigere den eller slette den.

Modtaget

Modtagne beskeder gemmes i Modtaget. Der vises et blinkende  der angiver en ulæst besked.

Når en besked læses, vises afsenderens information under teksten.  e for at vise afsenders ID (hvis det findes) og hvornår beskeden blev sendt.   to gange for at besvare beskeden.

Fra Modtaget er det muligt at videre sende en modtaget besked, Tilpasse tekst fra en besked og sende den videre eller Chatte med beskedens afsender. Se Chat SMS på side 39.

Afsendt

Når en besked er blevet afsendt eller redigeret, gemmes den i Afsendt.

Lav ny

Dette gør det muligt for brugeren at oprette en ny besked eller svare på en modtaget besked.

EMS

GD67 kan sende og modtage billeder, animationer og melodier via EMS (version 5). Visse andre producenter bruger EMS (version 4). Hvis der sendes en EMS fra en telefon med version 5 til en telefon med version 4, kan det ske, at nogle media ikke kommer frem eller kommer frem i ufuldstændig tilstand. Telefoner, der bruger EMS version 5, vil imidlertid modtage alle media, der sendes fra en telefon med EMS version 4.

Hovedforskellen på de to versioner af EMS er:

Stilbilleder

Version 4 - Kun sort-hvide billeder

Version 5 - Sort-hvide billeder og farvebilleder

Animation

Version 4 - Kun sort-hvid

Version 5 - Sort-hvid og farver







Melodier

Version 4 - Begrænset filstørrelse

Version 5 - Ingen begrænsninger på filstørrelse

Chat SMS

Chat gør det muligt for brugeren at læse sendte og modtagne beskeder på én skærm ved brug af Chat SMS sammen med en anden bruger.



- 1 Når du læser en tidligere sendt eller modtaget besked, skal du    for at vælge chat
- 2 Indtast destinationstelefonnummeret, og  
- 3 Indtast dit øgenavn (op til 18 tegn) – se “Indtastning af tekst” på side 63, og  

Det er muligt at chatte med en anden bruger, såfremt vedkommende har Chat SMS på sin telefon. Indtast din besked – se “Indtastning af tekst” på side 63.

Når du modtager en besked i chat-tilstand, vises teksten automatisk oven over din tidligere besked.

- 4  , vælg **OK** for at fortsætte chatten

Hvis telefonen ikke er i chat-tilstand, når der modtages et svar eller en chat-besked, modtages beskeden som en almindelig sms-besked. Hvis der modtages en telefonopringning i chat-tilstand, kan brugeren acceptere det indkommende opkald og vende tilbage til chatten, når samtalen er afsluttet.

- 5 Afslut chatten ved at  

Den sidst modtagne besked gemmes i Modtaget.







Den sidste del af den modtagne besked gemmes i Modtaget.

Alle andre beskeder fra den sidste chat vil automatisk blive slettet fra telefonen.



Det er også muligt at starte chat-tilstanden fra menuen Besked.

Broadcasts

Du skal specificere det/de informationsemne(r), du ønsker at modtage som broadcasts, inden det/de kan modtages. Det er vigtigt, at du sikrer dig, at listen er tom, således at du kan modtage optimale broadcasts.

- 1 I **Standby** skal du   og vælge **Beskeder > Broadcasts > Emne**  
- 2   for at indsætte et nyt emne
- 3 Brug  til at bladre gennem de tilgængelige emner

Tekstbeskeder

- 4   vælg **RX til** fra pop-op menuen
- 5 **F**  for at indsætte det aktuelt viste emne i broadcast-listen

Bemærk: Der findes 3 Broadcastvalg: **Modtager ikke, Modtager samt Modtag og inf. ved ankomst**

Beskedliste

Dette er et lager for de sidst modtagne broadcast-beskeder. Der kan slettes beskeder herfra.

Sprog

Det sprog broadcast-beskeder vises på kan ændres ().

Aktivering/deaktivering af broadcast

- 1 I **standby** skal du   og vælge **Beskeder > Broadcast**
 
- 2 Vælg **Modtag**  
- 3 Brug  og vælg **Til/Fra**  

Bemærk: Pop-op menuerne kan se forskellige ud.

Når broadcast er aktiveret, slås den fra på samme måde.

Når du har modtaget en broadcast med lav prioritet, vises  på baggrundslogoet, og der lyder en informeringstone (hvis den er slået til). Hvis du modtager en broadcast med høj prioritet, vil teksindholdet vises på baggrundslogoet.

Informeringstone

Du kan slå informeringstonen for Broadcast til:

- 1 I **Standby** skal du   og vælge **Beskeder > Broadcast > Inf. tone**  
- 2 Brug  til at fremhæve **Slå til**
- 3   for at vælge

Følg samme fremgangsmåde for at slå informeringstonen fra, og vælg **Slå fra** i menuen **Inf. tone**

Parametre

I **standby** skal du  og vælge **Beskeder > Parametre** 

 Følgende parametre kan indstilles:

Modtagergruppe

Der er fem forskellige modtagergrupper, og du kan gemme op til 5 destinationer i hver gruppe.

Modtagergrupper gør det muligt for brugeren at foruddefinere tekstbeskederes destination.



Indstilling af modtagergruppe

I **Standby** skal du og vælge **Beskeder > Parametre > Modtagergruppe**

For at indtaste et nyt navn skal du vælge **Vælg** og indtaste navnet på modtageren fra et navn, der er gemt i en af telefonbøgerne. Se Hentning af et nummer på side 14. to gange, vælg **OK** fra pop-op menuen

Auto slet

Når den er aktiveret, slettes beskeder automatisk:

Modt. & læst - overskriver den ældste læste besked

Alle modtag. - overskriver den ældste besked, også hvis den ikke er læst.

Levetid

Dette er den periode din besked gemmes hos servicecentret. Leveringen forsøges gentaget indtil beskeden er blevet leveret eller levetiden udløber.

Serv. center

Gør det muligt at redigere servicecentrets telefonnummer - se "Indstilling af telefonen til SMS-beskeder" side 35.

Rapport

Når beskeden er blevet leveret, får du en bekræftelse hvis Rapport er sat til Ja.

Protokol

Servicecentret vil muligvis kunne konvertere beskeden til det format den valgte protokol angiver.

Opkaldsinformation

Nylige numre

Nyligt drejede telefonnumre gemmes i **Sidste kald**.



Hvis Vis nummer er tilgængeligt og du besvarer et opkald, gemmes telefonnummeret på den person der ringer til dig i menuen **Besvaret**. Et ubesvaret opkald gemmes i menuen **Ubesvaret**.

Hvis Vis nummer ikke er tilgængeligt, gemmes opkaldene stadig, men vises i stedet med dato og tidspunkt.

Når lageret er fuldt, overskrives det ældste telefonnummer i listen.

- 1 I **standby** skal du  
- 2 Brug  til at vælge **Sidste kald**, **Besvaret** eller **Ubesvaret**
 
- 3 Brug  til at vælge det telefonnummer (eller navn) du ønsker at ringe op igen  

Du kan redigere eller slette telefonnummeret før du ringer op – se “Redigering af poster i telefonbogen” side 15.

Hvis du ønsker at gemme det valgte nummer i telefonbogen, skal du   mens nummeret vises – se “Lagring af et nummer” side 13.

Opringning af det sidst tastede nummer

For at ringe til det sidst tastede telefonnummer skal du   to gange.

Besvarelse af et ubesvaret opkald

Når displayet viser at du har modtaget opkald, men ikke besvaret dem.

- 1  



Telefonnummeret på den person der sidst ringede vises hvis det er tilgængeligt.

- 2 Brug  til at vælge det telefonnummer du ønsker at ringe til
- 3  

Opkaldets varighed

- 1 I **Standby** skal du   og vælge **Telefonmenu** > **Opkalds-info** > **Opkald**  

Bemærk: Opkaldsfunktionen afhænger af SIM-kortet (). Hvis SIM-kortet ikke understøtter denne funktion, kan emner under menuen Opkald findes direkte under menuen Opkalds-info.

- 2 Brug  til at vælge en af de nedenfor beskrevne funktioner  

Funktionen **Sidste kald** viser varighed og opkaldstakst for det sidste opkald under Standby, hvis oplysningerne er tilgængelige. Tider vises som: timer (0-99), minutter (0-59), sekunder (0-59) - HH:MM:SS.

Funktionen **Alle kald** viser den samlede varighed og opkaldstakst (hvis det er tilgængeligt) på ind- og udgående opkald. Du skal bruge låsekoden eller PIN2-koden for at nulstille timeren og opkaldstaksten.



Sidste kald:
00:00:59



GPRS-opkaldsvarighed

- 1 I **Standby** skal du   og vælge **Telefonmenu** > **Opkalds-info** > **Forbindelser**  

Bemærk: Funktionen Forbindelser er SIM-afhængig ().

- 2 Brug  til at vælge en af de funktioner, som beskrives herunder, og  

Funktionen **Sidste forbind.** viser det sidste opkalds varighed og hvor meget data, der blev overført. Tiden angives som: timer (0-99), minutter (0-59), sekunder (0-59) – TT:MM:SS.

Funktionen **Alle forbind.** viser den samlede varighed af samtalerne og den samlede mængde data, som er blevet overført under samtalerne. Låsekoden eller PIN2 skal bruges til at nulstille timeren.

Funktionen **Opkaldsprioritet** bruges til at afgøre, om et indkommende taleopkald skal afbryde et dataopkald.

Opkaldstakst





For at holde kontrol med udgifterne til foretagne opkald, kan telefonen indstilles til at begrænse brugen til et begrænset antal enheder i alt. (☐)

Indstilling af enhedspris

Først skal der indtastes en pris pr. enhed. Dette er den pris serviceudbyderen tager for én enheds opkaldstid. (☐)

- 1 I **Standby** skal du   og vælge **Telefonmenu > Opkalds-info > Service Omk. > Pris/Enhed**  
- 2   for at redigere værdierne

Du vil så blive bedt om at indtaste PIN2- eller låsekoden  .



- 3 Indtast en valutaenhed (op til tre tegn), f.eks.. GBP   to gange
- 4 Indtast en pris   to gange

Indstilling af maksimalt enhedsniveau

Denne funktion kan bruges til at forindstille den maksimale udgift for foretagne opkald. (☐)

- 1 I **Standby** skal du   og vælge **Telefonmenu > Opkalds-info > Service Omk. > Max. omk.**  
- 2   to gange for at redigere værdierne







Du vil så blive bedt om at indtaste PIN2- eller låsekoden  .

- 3 Indtast en værdi (antal enheder) der skal fungere som maksimum. Den tilsvarende udgift vises
- 4   to gange for at acceptere

Bemærk: Varigheden af en enhed kan variere afhængigt af hvornår på dagen det er, i eller uden for spidsbelastning. Derfor kan opkaldstaksten beregnes tilsvarende. Information om opkaldstakst viser muligvis ikke serviceudbyderens takster nøjagtigt.

Indstilling af advarselsniveau

Der kan indstilles en advarsel som lyder når den maksimale udgift er ved at være nået. ()

- 1 I **Standby** skal du  og vælge **Telefonmenu > Opkalds-info > Service Omk. > Omkost. varsel**  
- 2   to gange for at redigere værdien
- 3 Indtast en værdi (i enheder) hvor du gerne vil have alarmen til at lyde   to gange

Vis nummer













I menuen Opkalds-info kan du bruge funktionerne Vis nummer og Tilbagehold nr. til at checke om telefonnummeret vises når du ringer til nogen eller de ringer til dig. ()

Bemærk: Ved kontrol at dette skal telefonen være registreret i net.

Avanceret betjening

Omstilling af opkald

Tale-, fax- og dataopkald kan omstilles på forskellige måder og til forskellige numre. For eksempel vil du måske ønske at omstille taleopkald til telefonsvareren hvis telefonen er slukket.

- 1 I **Standby** skal du   og vælge **Telefonmenu > Omstilling**  
- 2 Brug  til at vælge den type opkald der skal omstilles   to gange
- 3 Brug  til at vælge hvornår omstillingen skal bruges  
- 4 Indtast det telefonnummer der skal omstilles til   to gange



Når omstilling er aktiveret, vises omstillingsikonet ().

Ved opdatering eller kontrol af omstillingens status skal telefonen være registreret i et netværk. ()

Hold opkald og Banke på

Hold et opkald



Under et opkald:

- 1  
- 2 Brug  til at vælge Hold  

Genoptagelse af et opkald

- 1  
- 2 Brug  til at vælge Retur  

Foretagelse af et andet opkald

- 1 Indtast telefonnummeret (eller hent det i telefonbogen – se “Hentning af et nummer” side 14)
- 2  

Det første opkald sættes i venteposition.

Modtagelse af et andet opkald

Der kan modtages et andet opkald hvis Banke på er slået til. Funktionen kan aktiveres i menuen **Telefonmenu > Opkalds-info**. Det er ikke muligt at modtage mere end et fax- eller dataopkald. Alle taleopkald skal være afsluttet før du kan foretage eller modtage fax- eller dataopkald. (☐)

Accept af et andet opkald

- 1  
- 2 Brug  til at vælge **Accept**  

Det aktuelle opkald sættes i venteposition.

Afvisning af et andet opkald

- 1  
- 2 Brug  til at vælge **Afvis**  





Afslutning af det aktuelle opkald og modtagelse af et andet opkald

- 1   ved et ventende opkald.
- 2  en vilkårlig tast undtagen  eller 

Betjening under to opkald

Skift mellem opkald

Prompten  på displayet viser det aktuelle opkald

- 1  
- 2 Brug  til at vælge **Skift**  

Afslutning af det aktuelle opkald

- 1  
- 2 Brug  til at vælge **Afslut**  

Opkaldet forbliver i venteposition.

Afslutning af begge opkald



Overførsel af opkald

Med to opkald tilsluttet kan du bruge overførsel af opkald til at forbinde dem med hinanden og afslutte din forbindelse så de kan tale videre uden dig. (☐)

Når du har to opkald:

- 1 
- 2 Brug  til at vælge **Trans.** 

De to opkald forbindes med hinanden, og dit opkald afsluttes.



Bemærk: To-opkalds overførsel kan ikke bruges ved konferenceopkald.

Konferenceopkald

Et konferenceopkald gør det muligt for tre til fem personer at tale med hinanden samtidigt. Det er muligt at skifte mellem et konferenceopkald og et anden opkald på samme måde som to separate opkald. (☐)

Aktivering af konferenceopkald

Med to opkald tilsluttet (et aktivt og et i venteposition):

- 1 
- 2 Brug  til at vælge **Flet** 

Konferenceopkald er blevet aktiveret, og alle tre personer vil kunne tale sammen.

Udvidelse af et konferenceopkald





Det er muligt at føje flere personer til et konferenceopkald (op til max. fem personer). Du kan gøre dette enten ved at foretage et opkald eller acceptere et indgående opkald. Opkaldet kan så flettes ind i konferenceopkaldet.

Bemærk: Når der foretages et opkald eller accepteres et indgående opkald, sættes konferenceopkaldet i venteposition. Deltagerne i konferenceopkaldet kan fortsat tale sammen mens opkaldet er i venteposition.

Opdeling af et konferenceopkald

Det er muligt at vælge en person blandt deltagerne i konferenceopkaldet og afbryde forbindelsen til de andre. I vil så kunne tale privat uden at resten af deltagerne i konferenceopkaldet lytter med.

Under et konferenceopkald:

- 1  
- 2 Brug  til at vælge **Option**  
- 3 Brug  til at vælge en deltager i konferenceopkaldet
- 4  
- 5 Brug  til at vælge **Del**  







Den valgte deltager tages ud af konferenceopkaldet, og konferenceopkaldet sættes i venteposition (de resterende deltagere i konferenceopkaldet kan stadig tale sammen).

Afslutning af konferenceopkald

Brugeren kan enten vælge en enkelt deltager i konferenceopkaldet og afslutte opkaldet eller afslutte hele konferenceopkaldet. Hvis et opkald er i venteposition eller der er et andet opkald på vej ind, kan et individuelt opkald ikke afsluttes.

Afslutning af et enkelt opkald

Under et konferenceopkald

- 1  
- 2 Brug  til at vælge **Option**  
- 3 Brug  til at vælge en deltager i konferenceopkaldet
- 4  
- 5 Brug  til at vælge **Afslut**  

Afslutning af alle forbindelser







Under et konferenceopkald:

-   til at afslutte alle opkaldene på en gang

Skift til et nyt net

Når du ikke befinder dig i dit hjemland/område, bruger du muligvis et net som du ikke direkte abonnerer på. Dette kaldes ROAMING. Den nationale lovgivning tillader muligvis ikke roaming i din hjemmeregion.

Funktionen Nyt net bruges til manuelt at vælge et net der er tilgængeligt der hvor du befinder dig.

- 1 I **Standby** skal du   og vælge **Telefonmenu > Net > Nyt net**  
- 2 Brug  til at vælge et net i listen med tilgængelige net  

Hvis du ikke kan registreres på det valgte netværk, vil netværket fremstå i gråt (greyed out).

Når søgefunktionen er sat til Automatisk, vælger telefonen automatisk et nyt net så der opnås optimal nettilgængelighed. Hvis søgefunktionen sættes til Manuel, bruger telefonen kun et valgt net. Hvis det valgte net ikke længere dækker, bør der vælges et andet.

Netlisten bruges når søgefunktionen er sat til Automatisk. Pladsnumrene i listen med foretrukne net viser søgeprioriteten.

Hvis du vælger **Indsæt**, gemmes et nyt net på den aktuelt viste plads og flytter så andre net nedad, **Redig** overskriver det gamle net med et nyt, og **Tilføj** gemmer et nyt net for enden af listen.









Kalender

Kalenderen kan bruges til at skrive påmindelser om personlige ting samt planlægning af ferieperioder.

Forsigtig: Sørg for at alle indstillinger der foretages i kalenderen ikke er i modstrid med eventuelle bestemmelser så telefonen automatisk kan blive tændt ombord på fly eller på hospitaler osv. - se "Vigtig information" på side i.

Oprettelse af en påmindelse

I **standby** skal du   og vælge **Kalender**  

- 1 Brug navigationstasten (◄) til at vælge datoen for påmindelsen
- 2   to gange for at oprette en ny post når den krævede dato fremhæves   to gange
- 3 Indtast tidspunktet ved at bruge 12 eller 24-timers uret   to gange
- 4 Brug  til at vælge hvor tit påmindelsen skal lyde  

Hvis du vælger **Dagligt**, **Ugentligt** eller **Årligt**, kan du bruge "Gentag optil" hvor du kan indstille hvor tit alarmen skal lyde.

- 5 Indtast memoet for påmindelsen – se "Indtastning af tekst" side 63   to gange
- 6 Brug  til at vælge en ringetype for påmindelsen  

For at vise, at du har indstillet en påmindelse, vises datoen omvendt.

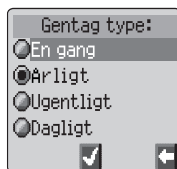

Visning af påmindelser

Når du er i menuen **Kalender**, skal du vælge den ønskede dato vha. navigationstasten (◄)   for at se påmindelser for den dato



















Sletning af påmindelser

- 1 I **standby** skal du   og vælge **Kalender**  
- 2 Brug  til at vælge den ønskede dato for påmindelsen  

Kalender

- 3 Brug  til at vælge den påmindelse der skal slettes  
- 4 Brug  til at vælge Slet   to gange

Indstilling af feriepåmindelse

- 1 I **standby** skal du   og vælge **Kalender**  
- 2 Brug Navigationstasten () til at vælge dagen for din ferie  
- 3 Brug  til at vælge **Funktion**  
- 4 Brug  til at vælge **Indstil ferie**  
- 5 Brug  til at vælge **Dag, Dag på ugen**, brug  til at vælge en dag   til at opdatere **Ferielisten**

Gentag processen for hver feriedag efter behov.















Bemærk: For at vise at der er blevet indstillet en feriepåmindelse vises datoen/datoerne med fed.

Sletning af feriepåmindelser.

Sletning af feriepåmindelser:

- 1 I **standby** skal du   og vælge **Kalender**  
- 2 Brug Navigationstasten () til at vælge den feriedag der skal slettes  
- 3 Brug  til at vælge **Funktion**  
- 4 Brug  til at vælge **Indstil ferie**  
- 5 Brug  til at vælge **Ferieliste** og vælg den dato der skal slettes   to gange for at slette ALLE feriepåmindelser skal du vælge **Alle nulstillet**   to gange

Spring til senere dato

- 1 I **standby** skal du   og vælge **Kalender**  
- 2  
- 3 Brug  til at vælge **Hop**  
- 4  + Hold  for at fjerne den aktuelle dato
- 5 Vha.  -  skal du indtaste den dato (vha. valgt datoformat) du vil 'hoppe' til   to gange

Spil



Spil, der kan downloades ()



Menuen for Spil, der kan downloades, giver brugeren mulighed for at anvende et spil, der er indlagt fra fabrikken, eller at downloade et spil fra spillekataloget.

Bemærk: Et downloadet spil vil overskrive et tidligere downloadet spil.

I **Standby** skal du   eller  + Hold  og vælge **Spil** eller vælge **Spil fra Funktioner**

Spillebanneret fremkommer på skærmen. Du kan undgå bannerintroduktionen ved  

  og brug  til at rulle gennem spillemenuen

  for at foretage et valg

Ved at følge skærmpromptmeddelelsen kan du bevæge dig igennem spillemenuen.

I spillemenuen kan du finde uddybende vejledning om, hvordan spillene downloades og spilles.

Indlagte spil ()

Du kan komme ind i menuen Indlagte spil:

  og vælg **Spil** eller vælg **Spil fra Funktioner**

Brug  til at vælge et spil  

Følg promptmeddelelserne i pop-op menuen for oplysning om spillevejledning og valg af spil.

WAP-browser

Telefonens WAP-browser (Wireless Application Protocol) giver brugeren adgang til de internetservicer nettet understøtter, f.eks. nyheder, vejrudsigter, sport osv.

Browser Indstillinger

Før der kan opnås adgang til internetservicer skal SIM-kortet tillade data, og den relevante konfigurationsinformation skal være lagt ind på telefonen.

Disse indstillinger kan være blevet forprogrammeret af netoperatøren.

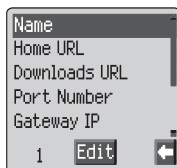

Bemærk: Ændring af tidligere valgte indstillinger kan medføre browserfejl.

- 1 I **Standby** skal du og vælge **Browser > Browser Indstil > Server Indstil**.
- 2 Der kan være indstillet to servere på telefonen. Brug til at vælge en af serverindstillingerne
- 3 Brug til at vælge **Redig**.

Der vises en liste med konfigurationsparametre. Parametret **Navn** fremhæves og **Redig** vises.

- 4
- 5 Skriv navnet på WAP-serveren to gange
- 6 Brug til at vælge hvert af de andre parametre efter hinanden. Rediger informationen og to gange
- 7 Når alle parametre er blevet indsat, skal du for at gå tilbage til det forrige menuniveau
- 8 Vælg den serverindstilling du lige har redigeret . Brug til at vælge **Vælg**

Noter dine WAP-indstillinger i tabellen bagest i denne brochure så de er nemme at checke.

Aktivering af browseren

Browseren aktiveres på følgende måde:

I **standby** skal du   og vælge **Browser > Start browser**  

Den første gang browseren aktiveres, vil der ikke være noget indhold gemt så standard startside vises (som defineret af netoperatøren). URL/Hjemmesiden hentes fra cachen, hver gang browseren aktiveres. (Cachen er telefonens hukommelse der gemmer tidligere downloadet indhold). Når der hentes indhold fra cachen, forbliver telefonen offline (ikke forbundet med en WAP-server).

Når der kræves data fra WAP-serveren, stilles spørgsmålet **Start WAP-session?**. Hvis der svares ja, går telefonen online, og telefonen går til startside. (som defineret af netoperatøren)

Brug af WAP-browser











Du kan enten starte WAP-browseren på GD67 ved at trykke længe på den negative genvejstast () i **Standby**, eller ved at vælge **Start Browser** i menuen **Browser**.

GD67 understøtter WAP PUSH-tjenesten, der gør det muligt at sende en besked til telefonen, som derefter automatisk kan anmode om information fra en WAP-site. Spørgsmålet **Start WAP-session?** kobler ikke telefonen til serveren uden tilladelse fra brugeren.

Det er muligt at slå spørgsmålet **Start WAP-session?** fra

Sådan slår du spørgsmålet **Start WAP-session?** fra

Åbn browsermenuen (når du har startet browseren - online eller offline)

- 1 Brug , indtil ikonet øverst til venstre på skærmen fremhæves. Der vises nu en rød afkrydsning i det primære valgområde  
- 2 Brug  til at vælge **9 - Indstillinger**  
- 3 Brug  til at vælge **3 - Kredsløbsspørgsmål**  
- 4 Brug  til at vælge **Fra**  

Navigering i indhold

Brug Navigationstasten () til at bladere rundt i skærmens indhold på følgende måde:

Brug  til at bladere op/ned på den aktuelle side

WAP-browser





Brug ◀○ for at gå tilbage til forrige emne

Brug ○▶ for at gå tilbage til næste valgbare emne

Hvis sammenkædet tekst (understreget tekst) fremhæves, skal du   for at hente den side linket repræsenterer.

Browser-menu

Browseren har også sin egen menu der træder i kraft når indhold vises (enten online eller offline).

Du kan få adgang til Browsermenuen ved at  ◀○ for at vælge browserikonet i øverste venstre hjørne af displayet,   eller du kan, mens du er i browseren, få adgang ved  + Hold 

Menuen bruges på følgende måde:

Tilbage

Sender brugeren tilbage til Browserens startmenu

Hjem

Viser standard startside som defineret af netoperatøren.

Forlad

Deaktiverer browseren.

Markér plads

Bruges til at markere en plads, du kan gå tilbage til senere.

Bogmærke

Brug, tilføj, slet og omdøb bogmærker.

Modtag

Bruges til at hente en tekstbesked frem.

Gem billede

Gemmer et billede fra browseren.

Opdater

Genlader og opdaterer den aktuelle side.

Indstillinger

Giver brugeren mulighed for at slette indholdet i cache og viser indholdet i URL/Hjemmesiden. Giver også brugeren mulighed for at forudbestemme tasternes funktion og hastighed. For eksempel: rullehastigheden. Der er også adgang til **Sikkerhedsmenuen** og **den Avancerede** menu.









'Om'

Giver oplysninger om browsertype og sikkerhedsvalg.





Brug af bogmærker

Menuen Tilføjelse af et bogmærke kan findes via menuen "I Browser". Du kan lave et bogmærke til sider som du ofte bruger så du sparer tid. Det betyder at du ikke behøver skrive URL'en hver gang.













Tilføjelse af et bogmærke

- 1 For at få adgang til menuen Browser skal du Fe for at vælge browserikonet i skærmens øverste venstre hjørne,  , eller få adgang med  + Hold , mens du står i browseren
- 2 Brug  til at vælge Markér plads
- 3 Brug  til at vælge enten titel eller URL
- 4 Brug  til at bekræfte den titel og URL, der skal gemmes. Rul ned, indtil Gem vises i det primære valgområde, og  









Hentning af sider vha. bogmærker

- 1 For at få adgang til menuen Browser skal du Fe for at vælge browserikonet i skærmens øverste venstre hjørne,  , eller få adgang med  + Hold , mens du står i browseren.
- 2 Brug  til at vælge **Bogmærke**  
- 3 Brug  til at vælge det relevante bogmærke i listen  











Omdøbning af et bogmærke

- 1 For at få adgang til menuen Browser skal du Fe for at vælge browserikonet i skærmens øverste venstre hjørne,    eller få adgang med  + Hold , mens du står i browseren.
- 2 Brug  til at vælge **Bogmærke**  
- 3 Brug  til at vælge det relevante bogmærke i listen  
- 4  

WAP-browser

- 5 Brug  til at vælge det område, der skal redigeres/omdøbe 
- 6   for at annullere ønsket tekst eller genindtaste tekst med tastaturet.
Se "Tekstindtastning" på side 63
- 7   for at bekræfte redigering
- 8 Brug  til at rulle ned, indtil Gem vises i det primære valgområde 

Sletning af bogmærker

- 1 For at få adgang til menuen Browser skal du Fe for at vælge browserikonet i skærmens øverste venstre hjørne,  , eller få adgang med  + Hold , mens du står i browseren
- 2 Brug  til at vælge **Bogmærke**  
- 3 Brug  til at vælge det relevante bogmærke i listen 
- 4 Brug  til at vælge **Slet** .

Deaktivering af browseren













Browseren kan deaktiveres på følgende måde:

Når du er online, skal du   for at se cachen offline

Når du er offline, skal du   for at gå tilbage til standby

Indstilling af auto nedkobling

Telefonen kobles automatisk fra WAP-serveren når den ikke er blevet brugt i et nærmere fastsat tidsrum. Denne periode angives i sekunder af auto nedkobling-indstillingen.

- 1 I **Standby** skal du   og vælge **Browser > Browser indstil > Auto nedkobling**  
- 2 Brug  til at vælge databærer  
- 3 Brug  til at vælge værdi 
- 4  + Hold  for at fjerne den aktuelle auto nedkobling og indtast derefter den ønskede værdi igen   to gange

Ekstra funktioner





Desktop håndfri

Desktop håndfri gør det muligt at føre en samtale uden at holde telefonen op til øret.



Bemærk: Hold IKKE telefonen op til øret under håndfri brug.

Skift mellem håndfri og håndholdte opkald



Under et håndholdt opkald:

- 1  
- 2 Brug  til at vælge **H-fri**  

Under et håndfrit opkald:

  to gange for at gå tilbage til håndholdt brug

Håndfri besvarelse af opkald:

 + Hold  for at besvare et opkald håndfrit

Voice memo

Du kan optage en tovejs samtale under et opkald. Hvis der installeres et andet SIM-kort, mistes alle voice memoer.



Forsigtig: Det er dit ansvar at varetage sikkerheden for en optaget besked. Du SKAL bede om den anden parts tilladelse før optagelse.

Optagelse af voice memo

Under et opkald:

-  
- Brug  til at vælge **Memo**  

Der lyder en tone når optagelse starter. Når optagelsen standser, lyder der en tone.

Hvis du   under optagelse af en voice memo, standser optagelsen, men ingen af parterne vil kunne høre en tone.

Afspilning af voice memo

I **standby** skal du   og vælge **Funktioner > Voice memo > Afspilning**  

  to gange for at standse afspilning





Notesbogsfunktionen er tilgængelig under afspilning - se "Notesbog" side 61.

Styring af lydstyrke under afspilning

Under afspilning:

Brug  til at justere voice memoens lydstyrke

Sletning af memo

I **standby** skal du   og vælge **Funktioner > Voice memo > Slet**   to gange

DTMF-toner





Der kan sendes DTMF-toner under samtaler. De bruges ofte til at få adgang til telefonsvareren, personsøgning og netbank. For eksempel kan det være nødvendigt at indtaste et nummer for at få fjernadgang til beskeder på telefonsvareren. Et telefonnummer kan gemmes i telefonbogen med DTMF-toner så nummeret kan ringes op ved hentning og DTMF-nummeret sendes automatisk.



Afsendelse af DTMF-toner under et opkald

Indtast cifrene ( til ,  og )

Pauseopringning

Vha. pauser kan du sende DTMF-toner automatisk.

- 1 Indtast telefonnummer
- 2  og hold  indtil der vises et **P** for enden af det indtastede telefonnummer
- 3 Indtast DTMF-cifrene efter pausen. Indtast f.eks. nummeret for at få adgang til beskeder på telefonsvareren.
- 4  

Hvis opkaldet lykkes, sendes DTMF-toner efter 3 sekunder eller   for at sende DTMF-tonerne manuelt.



Hvis DTMF-tonerne ikke lykkes, kan opkaldets destination muligvis kræve at tonernes længde øges.

- 5 I **standby** skal du   og vælge **Brugertilpas > DTMF længde**  
- 6 Brug  til at vælge **Lang**  

Notesbog

Under et opkald kan der indtastes numre som du ønsker at ringe op når opkaldet er slut.

Under et opkald:







- 1 Indtast telefonnummer
- 2   når opkaldet er slut for at ringe det nummer

Tryk  mens nummeret vises for at gemme det i telefonbogen – se “Lagring af et nummer” side 13.

Sekundært ur

Det sekundære ur kan enten indstilles til autojustering, hvor den anden tid indstilles automatisk ud fra det aktuelle netværks kode, eller der kan indstilles en nærmere angivet tidsforskel manuelt.

Indstilling af urformat

- 1 I **standby** skal du   og vælge **Funktioner > Urfunktion > Urformat > Vælg tidszone**  
- 2 Brug  til at vælge **Anden tidszone** eller **Lokal tid**  



Ekstra funktioner

Indstilling af auto justering

Hvis du rejser til et land/område der har en roaming-aftale med dit normale netværk, justeres det sekundære ur automatisk. Der kræves dog manuel justering i lande/områder der har flere tidszoner i det samme område.







- 1 I **standby** skal du   og vælge **Funktioner > Urfunktion > Indstil dato/ur > Anden tid > Auto just. > Hjemland**
 
- 2 Brug  til at vælge dit hjemland  

Aktivering af auto justering

I **standby** skal du   og vælge **Funktioner > Urfunktion > Indstil dato/ur > Anden tid > Auto just.**  

Gentag dette for at slå auto justering fra.

Indstilling af manuel justering

- 1 I **standby** skal du   og vælge **Funktioner > Urfunktion > Indstil dato/ur > Anden tid > Tidsforskel**  
- 2 Brug  til at vælge den krævede tidsforskel   for at vælge værdien

Indstilling af sommertid

I **standby** skal du   og vælge **Funktioner > Urfunktion > Indstil dato/ur > Anden tid > Sommertid**  

Når sommertid er aktiveret, slås den fra på samme måde.

Funktioner for tilbehør













Når Auto svar er slået til og håndfrit tilbehør er tilsluttet, besvares et opkald uden at trykke på nogen tast. Ventende opkald besvares på normal vis.







Dette gælder også for det håndfri bilsæt.



Se dokumentation til det pågældende tilbehør for yderligere oplysninger.

Indtastning af tekst

Telefonen kan bruges til at indtaste alfanumeriske tegn til registrering af oplysninger i telefonbogen, til at oprette tekst- og e-mail beskeder osv. Dette afsnit beskriver de tegn der kan indtastes og de relevante taster der skal trykkes på.

Tast	Tekstform				
	T9 [®]	Normal (ABC)	Græsk (ΑΒΓ)	Udvidet (ΑΑΑ)	Numerisk (0 - 9)
	Alternativer	+ _	+ _	+ _	0+P_
	Tegnsætning	.@/!;:*#+-=", ! ?&- () [] {}' & \ ^ ~ < > = _ . f \$ % & #			1
	abc	ABCabc	ΑΒΓ	ΑΑΑΑΒΒΒΓαάβγ	2
	def	DEFdef	ΔΕΖ	ΔΕΕΓδεέεφ	3
	ghi	GHIghi	ΗΘΙ	GHIghiι	4
	jkl	JKLjkl	ΚΛΜ	JKLjkl	5
	mno	MNOmno	ΝΞΟ	MNNOöømnñooöøö	6
	pqrs	PQRSpqrs	ΠΡΣ	PQRSpqrsß	7
	tuv	TUVtuv	ΤΥΦ	TUUVtuüüv	8
	wxyz	WXYZwxyz	ΧΨΩ	WXYZwxyz	9
	Shift/Lock*	Shift/Lock*		Shift/Lock*	✕
	Mellemrum	Mellemrum	Mellemrum	Mellemrum	#

*   én gang for at skrive et enkelt stort bogstav (efterfølgende tegn skrives med lille).   to gange virker på samme måde som CAPS LOCK på et tastatur, og efterfølgende tegn skrives med stort.   en tredje gang for at gå tilbage til små bogstaver.

Du kan også  + Hold en af de numeriske taster for at gå til tegnmenuen, der gør det muligt for brugeren at bladre rundt i menuen () indtil det krævede tegn fremhæves.  for at vælge.

  for at gå tilbage til beskedskærmen.

T9[®] tekst

Ved hjælp af T9[®] reduceres antallet af krævede tastetryk betydeligt:

Tryk en tast én gang for et bogstav du skal bruge på den tast. Det ønskede bogstav vises muligvis ikke. Fortsæt med at trykke på andre taster indtil slutningen af et ord nås. Kontroller derefter at ordet er blevet stavet korrekt før du fortsætter til det næste ord.

Hvis det viste ord ikke er det ønskede, kan du trykke på  gentagne gange indtil det korrekte ord vises. Fortsæt til det næste ord.



Hvis det ønskede ord ikke er i den interne ordbog (dvs. det er et egennavn eller et ord der sjældent bruges), skrives det med Normal (ABC) tekst.

Andre tekstformer

Hvis du ønsker at bruge en af de andre tekstformer, kan du bruge  til at bladre gennem dem indtil den ønskede tekstform vises i informationsområdet.

Når der bruges Normal (ABC), Græsk (ΑΒΓ) eller Udvidet (ΑΆΆ) tekstform, vises det næste tilgængelige tegn på den pågældende tast hver gang tasten trykkes ned hurtigt efter hinanden. Når tasten slippes eller der trykkes på en anden tast, vælges det viste tegn, og markøren flytter videre til næste position.

Redigering af tekst

Hvis du trykker på , går du en tekstlinie op eller ned (eller et felt i telefonbogen). Hvis du trykker på , går du et tegn til venstre eller højre. Når markøren føres hen over et tegn og der trykkes på en anden tast, indsættes det nye tegn umiddelbart før det valgte tegn. Når der trykkes på , slettes tegnet vil venstre for markøren eller den aktuelle linie slettes når tasten trykkes ned og holdes nede.

Fejlfinding

Kontakt din forhandler hvis et problem varer ved.

Problem	Årsag	Løsning
Telefonen kan ikke tændes		Kontroller at batteriet er helt opladet og korrekt forbundet til telefonen
Ekstrem kort levetid for et nyt batteri	Det netværk du bruger og batteriets tilstand kan påvirke batteriets levetid	
Kort levetid for et gammelt batteri	Batteriet er opslidt	Udskift det med et nyt fuldt opladet batteri
Opladningsindikatoren lyser ikke, batteriniveauets indikator vises ikke og telefonen kan ikke tændes når den oplader	Batteriet er ikke sluttet til telefonen eller når batteriet er blevet meget afladet, tager det lidt tid før indikatoren lyser	Lad telefonen oplade batteriet i et par minutter før indikatoren lyser og før du forsøger at tændes for den
Batteriet oplades ikke	Batteriet er ikke tilsluttet telefonen	Sørg for, at batteriet tilsluttes telefonen, før opladning påbegyndes
	Batteriet er blevet tilsluttet telefonen, efter at den hurtige rejseoplader er blevet tændt	
Der kan ikke foretages opkald	Telefonen er låst	Lås telefonen op
	Udgående opkald er spærret	Slå spærring af udgående opkald eller spærret opkald fra
	Telefonen er ikke registreret i et netværk	Flyt til et dækningsområde og brug telefonen efter den er blevet registreret i et netværk.

Fejlfinding

Der kan ikke foretages opkald fra fastnummerlageret		Kontroller at SIM-kortet understøtter Fastnummer. Kontroller om Fastnummer er slået til. Kontroller om telefonnummeret er gemt som Fastnummer
Der kan ikke modtages opkald	Der er ikke tændt for telefonen	Tænd for telefonen
	Indgående opkald er spærret	Frakobl spærring af indgående opkald
	Telefonen er ikke registreret i et netværk	Flyt til et dækningsområde og brug telefonen efter den er blevet registreret i et netværk.
Der kan ikke foretages nødopkald	Du er ikke i et GSM-dækningsområde	Kontroller at antennesymbolet  vises - flyt til et dækningsområde og brug telefonen når antennesymbolet vises
Der kan ikke hentes telefonnumre fra telefonbogen	Telefonen er låst	Lås telefonen op
	Telefonnummeret er blevet begrænset	Slå begrænsningen fra

Vigtige fejlbeskeder

Disse er nogle af de vigtigste fejlbeskeder der vises:

Plads ikke tilladt	Roaming er ikke tilladt i det valgte område
Net er ikke tilladt	Roaming er ikke tilladt i det valgte net
Sikkerhedsfejl!	Nettet har registreret en autentifikationsfejl fordi dit SIM-kort ikke er registreret i det net - kontakt din serviceudbyder
SIM låst/Kontakt din netoperatør	SIM-kortet er låst fordi en af PIN/PIN2-oplåsingskoderne (PUK/PUK2) er blevet indtastet forkert ti gange - kontakt din serviceudbyder
SIM fejl	Telefonen har registreret et problem med SIM-kortet - sluk for telefonen og tænd for den igen. Kontakt din serviceudbyder hvis beskeden stadig vises
SIM ugyldig	SIM-kortet bestod ikke en eller flere af SIM-brugertilpasningskontrollerne - kontakt din serviceudbyder
Funktion utilgængelig	Den valgte funktion understøttes enten ikke af SIM-kortet, eller den er ikke tilgængelig med det nuværende abonnement - kontakt din serviceudbyder
PIN2 er ugyldig	PIN2 er blokeret permanent fordi den forkerte PUK2 er blevet indtastet ti gange. Servicer der styres af PIN2 kan ikke bruges - kontakt din serviceudbyder
Besked afvist Lager fyldt	Der er blevet modtaget en besked, men lageret er fyldt - for at modtage beskeder skal du slette nogle af de gemte beskeder eller bruge Auto slet af beskeder
Tlf. nummer er for langt (max.: 20)	Det redigerede eller nyligt oprettede nummer i telefonbogen er for langt for SIM-kortet
Advarsel! Lager fyldt Fortsæt?	Lageret er fyldt. Dine beskeder kan ikke gemmes før nogle af de gemte beskeder slettes
Bekræftelse mislykkedes	Ved ændring af telefonens låsekod var bekræftelsen af den ny kode forkert - prøv igen at ændre låsekoden med korrekt bekræftelse
Forkert låsekod	Deaktivering eller aktivering af låsekoden mislykkedes pga. forkert indtastning af låsekoden - indtast låsekoden igen

Fejlfinding

Forkert
PIN-kode/PIN2-
kode/PUK-kode/P
UK2-kode

Den indtastede kode er forkert - indtast koden
korrekt

Auto genkald liste
fuld

Genkald liste med drejede numre der ikke kom
igennem er fuld - sluk for telefonen og tænd for den
igen

Ordliste

APN	Udbydernavn. Leder brugeren til adressen eller den ønskede service.
CHAP	Challenge Handshake Authentication protocol. En sikkerhedsfunktion til GPRS-netværket.
DTMF-toner	Dual Tone Multi-Frequency-toner gør det muligt at kommunikere med computerdrevne telefonsystemer, svarservicer osv.
EMS	Enhanced Message Service (assisteret meddelelsservice). Opgraderet funktion for Tekstbeskeder
GPRS	General Packet Radio Service. Den teknologi telefonen bruger.
GSM	Global System for Mobile Communication. Navnet på den avancerede digitale teknologi din telefon bruger.
Klip	Flytter valgt tekst fra SMS-beskeder permanent
Kode	Bruges til styring af spærring. Du får den fra din serviceudbyder.
Kopier	Kopierer valgt tekst fra SMS-beskeder uden at fjerne det fra den originale besked
Netoperatør	Den organisation der er ansvarlig for drift af GSM-nettet
PAP	Password Authentication Protocol. En sikkerhedsfunktion til GPRS-netværket.
PIN2-kode	Personligt identifikationsnummer der bruges til styring af fastnummerlageret og måling af opkaldstakst. Du får den fra din serviceudbyder. Hvis PIN2-koden indtastes forkert 3 gange, spærres PIN2-koden
PIN-kode	Personligt identifikationsnummer der bruges til SIM-sikkerhed. Du får den fra din serviceudbyder. Hvis PIN-koden indtastes forkert 3 gange, spærres PIN-koden

Ordliste

PUK-kode/PUK2-kode	PIN/PIN2-oplåsningstast. Bruges til at låse PIN/PIN2 op. Du får det fra din serviceudbyder. Hvis PUK/PUK2-koden indtastes forkert 10 gange, spærres PUK/PUK2-koden
Registrering	Registrering af telefonen i et GSM-netværk. Telefonen gør normalt dette automatisk.
Roaming	Mulighed for at kunne bruge telefonen i andre netværk end det normale.
Serviceudbyder	Den organisation der er ansvarlig for adgang til GSM-netværket.
SIM	Subscriber Identity Module. Et lille smartkort der gemmer abonnentinformation og brugerindtastet information som f.eks. telefonbogen og SMS-beskeder. Du får det fra din serviceudbyder.
WAP	Wireless Application Protocol. Den kommunikationsstandard der giver mulighed for at downloade information fra internettet til telefonen

Specifikationer

Telefon (inkl. batteri)*

Type	GSM900 klasse 4 GSM1800 klasse I
Temperaturområde	
Opladning	+5°C - +35°C
Opbevaring	-20°C - +60°C
Vægt	81g*
Mål	
Højde x bredde x dybde	106 x 46 x 16
Forsyningsspænding	3,7V jævnstrøm, 650mAh Li-ion
Standby-tid (t)	Fra 60 - 190
Taletid (t)	Fra 1,5 - 6,5
Opladningstid (telefon slukket)	Op til 90 min. (hurtig rejseoplader) Op til 120 min. (biloplader)
Antenne	Indbygget
SIM-type	Kun 3V

Telefonbogens hukommelse	100 + SIM
Animationer	2
Voice memo	1 x 16 sekunder
Brugerkomponeret melodi	Op til 5
Brugerkomponeret Logo	Op til 5
Melodi der kan downloades	En
Ringetone der kan optages	2 x 10 sekunder
Spil (-)	Op til 2
Baggrundslys	1
Ringetoner	22 faste og variable
Kalender	Op til 100 poster
Alarmer	4

Bemærk: Opladningstiden er længere når telefonen er tændt. Batteriets levetid afhænger af det netværk der bruges og batteriets stand.

Garanti Gældende for EU-og EFTA landene

Opmærksomheden henledes på, at denne garanti gælder i EU/EFTA-landene og Schweiz.

Panasonic GSM Europæiske Service Garantibetingelser

Til kunden

Tak for Deres køb af denne Panasonic GSM-telefon. Panasonic's GSM Europæiske GSM Service Garanti gælder kun, når de rejser i andre lande end det, hvor produktet blev købt. Deres lokale garanti gælder i alle andre tilfælde. Såfremt Deres Panasonic GSM telefon kræver service, mens De er i udlandet, vær så venlig at kontakte det lokale servicefirma, der findes i dette dokument.

Garantien

Anvendelsesperioden af den Europadækkende garanti for GSM er normalt 12 måneder for telefonen og 3 måneder for det genopladelige batteri. Angående et produkt der bruges i et andet land end købslandet (uanset hvad der er anført i betingelserne nedenfor) vil kunden drage fordel af disse garantiperioder (henholdsvis 12 og 3 måneder) i det land hvor den bruges, hvis de er mere fordelagtige end garantibetingelserne, der gælder i anvendelseslandet.

Garantibetingelserne

Ved krav om garanti service skal køberen vise sit garantibevis samt købskvitteringen i et autoriseret servicecenter.

Garantien dækker skade som skyldes fabriktions- eller designfejl; den dækker ikke andre omstændigheder, som for eksempel tilfældigt uheld, ligegyldigt hvilken årsag, slid, forsømmelse, tilpasning, modificering eller reparation, som ikke er bemyndiget af os.

Deres eneste og eksklusive krav imod os under denne garanti er reparationen eller, hvis vi vælger det, erstatning af produktet eller en hvilken som helst beskadiget del eller dele. Ingen anden hjælp - indbefattende, men ikke begrænset til tilfældige tab, driftstab eller beskadigelse af en hvilken som helst karakter- vil være til rådighed for køberen.

Dette supplerer og anfægter ikke på nogen måde alle lovbestemte og andre forbruger rettigheder. Denne garanti gælder i lande, der forekommer i dette dokument hos de autoriserede servicecentre, specificeret for hvert land.

UK

Service Centres in the UK
Tel. +44 8705 159159

ROI

Servicecentre i Irland
Tlf.: +353 1 2898333

D

Panasonic Service Center Dresden
SERKO GmbH
Großenhainer Straße 163
01129 Dresden
Tel. +49 (0)351/ 85 88 477

Panasonic Service Center Cottbus
Petsch Kundendienst GmbH
Am Seegraben 21
03058 Gross-Gaglow
Tel. +49 (0)355/ 58 36 36

Panasonic Service Center Leipzig
KES Keilitz-Electronic-Service GmbH
Föpplstraße 19
04347 Leipzig
Tel. +49 (0)341/ 244 33 33

Panasonic Service Center Chemnitz
WPS Rundfunk- u. Fernsehservice GmbH
Zietenstraße 16
09130 Chemnitz
Tel. +49 (0)371/ 40 10 359

Panasonic Service Center Berlin
SERKO GmbH
Schwedter Straße 34a
10435 Berlin
Tel. +49 (0)30/ 44 30 3221

Panasonic Service Center Berlin
RUESS SYSTEMS
Thrasoltstraße 11
10585 Berlin
Tel. +49 (0)30/ 342 2013

Panasonic Service Center Rostock
warnow electronic service gmbh
An der Jägebäk 2
18069 Rostock
Tel. +49 (0)381/ 82 016

Panasonic Service Center Hamburg
ELVICE Service GmbH
Spaldingstraße 74
20097 Hamburg
Tel. +49 (0)40/ 23 08 07

Garanti Gældende for EU-og EFTA landende

Panasonic Service Center Rendsburg
FERNSEH-DIENST B&W Service GmbH
Kieler Straße 41
24768 Rendsburg
Tel. +49 (0)4337/ 14 11-0

Panasonic Service Center Bremen
COM Elektronik Service GmbH
Rübekamp 50
28219 Bremen
Tel. +49 (0)421/ 691 80 69

Panasonic Service Center Hannover
COM Elektronik Service GmbH
Vahrenwalder Straße 311
30179 Hannover
Tel. +49 (0)511/ 37 27 91

Panasonic Service Center Magdeburg
SERKO GmbH
Ebendorfer Chaussee 47
39128 Magdeburg
Tel. +49 (0)391/ 289 90 69

Panasonic Service Center Düsseldorf
VTH GmbH
Kölner Straße 147
40227 Düsseldorf
Tel. +49 (0)211/ 77 90 25

Panasonic Service Center Essen
Bernd van Bevern GmbH
Heinrich-Held-Straße 16
45133 Essen
Tel. +49 (0)201/ 84 20 220

Panasonic Service Center Osnabrück
Petsch Kundendienst GmbH
Pagenstecherstraße 75
49090 Osnabrück
Tel. +49 (0) 541/ 68 038

Panasonic Service Center Wiesbaden
J. Hemmerling - VAD GmbH
Ostring 7
65205 Wiesbaden
Tel. +49 (0)6122/ 90 91 10

Panasonic Service Center Mannheim
N. Schaaf
Reichenbachstraße 21-23
68309 Mannheim
Tel. +49 (0)621/ 72 787-0

Panasonic Service Center Stuttgart
Hans Beck
Friedrich-List-Straße 38
70771 Leinfelden-Echterdingen
Tel. +49 (0) 711/ 94 701-0

Panasonic Service Center Reutlingen
Herbert Geissler
Lichtensteinstraße 75
72770 Reutlingen
Tel. +49 (0)7072/ 92 96-0

Panasonic Service Center München
G.Berghofer & W.Kaller GmbH
Helene-Wessel-Bogen 7
80939 München
Tel. +49 (0)89/ 318 907-0

Panasonic Service Center Augsburg
Klaus Bienek
Affinger Straße 4
86167 Augsburg
Tel. +49 (0)821/ 70 70 75

Panasonic Service Center Nürnberg
Herbert Geissler GmbH
Friedrich-Ebert-Straße 21
90537 Feucht
Tel. +49 (0)9128/ 70 76-0

Panasonic Service Center Eisenach
Blitz Elektro-Elektronik-GmbH
Bahnhofstraße 17
99817 Eisenach
Tel. +49 (0)3691/ 29 29 42 8

A

Service-Zentren in Österreich
Funk Fuchs GmbH & CoKg Unterhart 90
4642 Sattledt
Tel. +43 7244 733

Funktechnik Seissl
Dorf 79
6330 Schwoich
Tel. +43 5372 8217

Elektro Oberndorfer
Linzer Straße 2-4
4840 Vöcklabruck
Tel. +43 7672 72889

Panasonic Austria Handelsges.mbH Laxenburger
Straße 252
1232 Wien
Tel. +43 222/61080

FR

CETELEC
ZI de la Delorme
5 Avenue Paul héroult
13015 MARSEILLE
Tél. : 04 96 15 77 77
Tél. : 04 91 58 07 55

CORDON Electronique
BP 460
ZI Taden
22107 DINAN CEDEX
Tél. : 02.96.85.82.20
Fax : 02.96.85.82.21

EASY REPAIR
26 rue des Cosmonautes
31400 Toulouse
Tél. : 05.62.71.48.14
Fax : 05.62.71.48.15

EASY REPAIR
22 boulevard des Brotteaux
69006 Lyon
Tél. : 04.72.83.02.02
Fax : 04.78.52.40.38

ELECTRONIQUE SERVICE
Avenue Figuières
ZAC Font de la Banquière
34970 LATTES
Tél. : 04.67.15.96.30
Fax : 04.67.20.04.72

GENERAL ELECTRONIQUE
16 rue Joseph Cugnot
Z.I. Bracheux
60000 BEAUVAIS
Tél. : 03.44.89.79.00
Fax : 03.44.05.16.96

Garanti Gældende for EU-og EFTA landende

Négoce Technique etMaintenance
40 boulevard Bessières
75017 PARIS
Tél. : 01.44.85.21.66
Fax : 01.42.29.60.05
S.B.E.
Z.I. de la Liane
BP 9
62360 SAINT LEONARD
Tél. : 03.21.10.10.21
Fax : 03.21.80.20.10

NL

Service-centra in
Nederlands

Panasonic-Centre Nederland
(Servicom bv)
P.O Box 16280
2500 BG
Den-Haag
Nederland
Tel. +31 703314314
Zonweg 60
2516 BM
Den-Haag
Nederland
Tel. +31 703314314

I

Per i Centri Assisitenza in Italia
Servizio Clienti
Tel. +39 02/ 67072556

E

Panasonic España, S.A.
Servicio de Atención a Usuarios:
Tel: 902 15 30 60

DK

For nærmeste servicecenter ring Panasonic
Danmark
Tel. +45 43 20 08 50

S

Firmor i Sverige
Komrep
Rosenlundsgatan 4
411 20 Göteborg
Tel. +46 031-173354
Signalstyrkan
Kungsholmstorg 4
104 22 Stockholm
Tel. +46 08-6542500
CR service
Industrbyn 3
232 37 Malmö
Tel. +46 040-430030

SF

Huoltokeskukset Suomessa:
KAUKOMARKKINAT OY
PANASONIC-HUOLLOT Kutojantie 4
02630 Espoo
Puh. +358 09 521 5151 Huolto
Puh. +358 09 521 5155 Varaosat Ja Tarvikkeet
SETELE OY
Vanha Viertotie 7
00300 Helsinki
Puh. +358 09 549100
PLAY-SHOP SERVICE Keskuskatu 3
00100 Helsinki
Puh. +358 09 27053626
MEGAFIX KY
Louhenkatu 9
74100 Iisalmi
Puh. +358 017 14631
T: MI.M.HAAPOJA
Miilukatu 7
40320 Jyväskylä
Puh. +358 014 677121
OUTOKUMMUN PUHELIN Pohjoisahonkatu 9
83500 Outokumpu
Puh. +358 013 56221 I
SETELE OY
Rengastie 31
60100 Seinäjoki
Puh. +358 06 4148344
TURUN J-MARKKINAT OY Tuureporinkatu 6
20100 Turku
Puh. + 358 02 2332685

N

Servicesenter i Norge
Norsk Elektronnikkssenter
Fetveien 1
2007 Kjeller
Tlf: +47 63 80 45 00
Panasonic Norge AS
Østre Aker vei 22
0508 Oslo
Tlf: +47 22 91 68 00

GR

Κέντρα τεχνικής υποστήριξης
INTERTECH S.A.
International Technologies
Αφροδίτης 26, 167 77 ΕΛΛΗΝΙΚΟ
Ταχ. Θυρ.: 738 21, 167 10 ΕΛΛΗΝΙΚΟ
Τηλ. Κέντρο: (01) 9692.300
Υποκατάστημα Βόρειας Ελλάδας:
Κ. Καραμανλή 11, 54638 ΘΕΣΣΑΛΟΝΙΚΗ
Τηλ. Κέντρο: (031) 245.840-3

P

Centros de Assistência em Portugal

PAPELACO, S.A.
Vale Paraíso - Ferreiras
8200 ALBUFEIRA
ALGARVE
Tel. +351 89 589960

PAPELACO, S.A.
Largo de Santos, 9
1200 LISBOA
Tel. +351 1 3970539

PAPELACO, S.A.
Largo do Tribunal, Lote 11
2400 LEIRIA
Tel. +351 44 28071

PAPELACO, S.A.
Rua Cidade de Santos, 31R/C
9000 FUNCHAL
MADEIRA
Tel. +351 91 231523

PAPELACO, S.A.
Rua do Outeiro,
Lote 25 - Gemunde
4470 MAIA
PORTO
Tel. +351 2 944 0354/9

PAPELACO, S.A.
Rua Major Leopoldo da Silva,
Lote 3
3500 VISEU
Tel. +351 32 424771

B

Centres de service après-vente en Belgique

BROOThAERS
Hoevelei 167
2630 AARTSELAAR
Tel. +32 03/887 06 24

HENROTTE
Rue du Campinaire 154
6240 FARCIGNNES
Tel. +32 071/39 62 90

PIXEL VIDEOTECH
Rue St Remy 7
4000 LIEGE
Tel. +32 041/23 46 26

DELTA ELECTRONICS
Rue P.d'Alouette 39
5100 NANINNE
Tel. +32 081/40 21 67

ELEKSERVICE FEYS Houthulstseweg 56
8920 POELKAPELLE
Tel. + 32 057/48 96 37

AVS WAASLAND Lavendelstraat 113
9100 ST NIKLAAS
Tel. +32 03/777 99 64

A.V.T.C SA
Kleine Winkellaan 54
1853 STROMBEEK-BEVER Tel. + 32 02/267 40 19

RADIO RESEARCH
Rue des Carmélites 123
1180 BRUXELLES
Tel. +32 02/345 68 56

VIDEO TECHNICAL SERVICE
Av. du Roi Albert 207
1080 BRUXELLES
Tel. +32 02/465 33 10

SERVICE CENTER Kapellestraat 95
9800 DEINZE
Tel. +32 09/386 76 67

TOP SERVICE
Westerloseweg 10
2440 GEEL
Tel. +32 014/54 76 24

TELECTRO SC
Quai des Ardennes 50
4020 Liège
Tel. +32 041/43 29 04

L

Centres de service après-vente au Luxembourg

NOUVELLE CENTRAL RADIO
Rue des Jones 15
L - 1818 Howald
Luxembourg - Grand Duché
Tel. +32 40 40 78

CH

Jonh Lay Electronics AG
Littauerboden
6014 Littau
Phone: +41 41 259 9090 Fax: +41 41 252 0202

TR

TEKOFAKS ISTANBUL CENTRE OFFICE
KAGITHANE CADDESİ SEVİLEN SOKAK NO. 58
80340 ÇAĞLAYAN-İSTANBUL
Tel: 90-212-220 60 70 / 14 Lines
Fax: 90-212-220-60 94

ANKARA BRANCH OFFICE
GUVEN MAH.FARABI SOKAK NO: 38/6 06690
KAVAKLIDERE- ANKARA
Tel: 90-312-467 30 94/2 Lines pbx
Fax: 90-312 467 85 38

İSMİR BRANCH OFFICE
CUMHURİYET BULVARI NO:330 K.6 D.:608 SEVİL
İŞ MERKEZİ 35520 ALSANCAK-İZMİR
Tel: 90-232-464 29 01 pbx
Fax: 90-232-422 67 44

BURSA BRANCH OFFICE
ŞEHREKÜSTÜ MAHİLLESİ DURAK CADDESİ NO.:7
BURSA
Tel: 90-224-225 10 46 pbx
Fax: 90-224-223 81 03

ADANA BRANCH OFFICE
REŞATBEY MAH.FUZULİ CAD.GÜLEK SİTESİ A
BLOK NO: 75b 01120 ADANA
Tel: 90-322-458 39 52 pbx
Fax: 90-322-453 21 32

Garanti Gældende for EU-og EFTA landene

TRABZON BRANCH OFFICE
MARAŞ CAD.MARAŞ APT.NO:51 D.:2 61200
TRABZON
Tel: 90-462-321 33 08
Fax: 90-462-326 37 78

ANTALYA BRANCH OFFICE
ALTINDAĞ MAH. 146 SOKAK ÖZKOÇ
APT.NO:9/1-2A ANTALYA
Tel: 90-242-243 23 70 / 3 Lines
Fax: 90-242-243 23 72

DIYARBAKIR BRANCH OFFICE
LİSE CADDESİ GÖKALP APT.NO: 18/A
DIYARBAKIR
Tel: 90-412-228 73 00
Fax: 90-412-223 59 00

Garanti Gældende for EU- og EFTA landende

Garanti gældende for EU- og EFTA landende: Garantidækning udenfor det oprindelige købsland.

- A Såfremt det købte apparat viser sig at være defekt, bør køber, som beskrevet i servicevejledningen, straks rette henvendelse til salgsselskabet eller importøren i det EU/EFTA-land, hvor denne garanti påberåbes. Henvendelse skal også rettes til den nærmeste autoriserede forhandler. Samtidig skal køberen sikre sig, at korrekt udfyldt garantibevis og købskvittering forefindes.
Køber vil dernæst blive informeret om, hvorvidt:
(i) salgsselskabet eller importøren vil udføre reparationen, eller
(ii) salgsselskabet eller importøren vil sørge for forsendelse af apparatet til det EU/EFTA-land, hvor produktet er købt, eller
(iii) køber selv kan sørge for forsendelse af apparatet til salgsselskabet eller importøren i det EU/EFTA-land hvor produktet er købt.
- B Hvis apparatet er en model, som normalt leveres af salgsselskabet eller importøren i det land, hvor det anvendes af køberen, sendes apparatet, sammen med dette garantibevis og købskvittering, for købers regning og risiko til salgsselskabet eller importøren, som derefter vil udføre reparationen.
I visse lande vil salgsselskabet eller importøren henvise til forhandlere eller udvalgte servicecentre, som vil udføre den nødvendige reparation.
- C Hvis apparatet er en model, som ikke normalt leveres i det land, hvor det anvendes af køberen, eller hvis apparatets udførelse afviger fra tilsvarende modeller i det land, hvor modellen anvendes, kan salgsselskabet eller importøren-såfremt dette er muligt-lade reparationen udføre ved at fremskaffe reservedele fra det land, hvor apparatet oprindeligt blev købt. Det kan imidlertid være nødvendigt at lade reparationen udføre af salgsselskabet eller importøren i det land, hvor apparatet oprindeligt blev købt. Køber må i begge tilfælde fremvise dette garantibevis samt købskvittering. Al nødvendig transport af både apparatet og evt. reservedele sker for købers regning og risiko. Ydermere kan der opstå forsinkelser i reparationen.
- D Såfremt forbrugeren sender apparatet til reparation hos salgsselskabet eller importøren i det land, hvor apparatet anvendes, udføres reparations- og andre evt. ydelser på de betingelser, som gælder i anvendelseslandet (dette omfatter også længden på garantiperioden), ikke de betingelser i det EU/EFTA-land, hvor apparatet oprindeligt er købt.
Såfremt forbrugeren sender apparatet til reparation hos salgsselskabet eller importøren i det EU/EFTA-land, hvor apparatet oprindeligt er købt, udføres reparationen i overensstemmelse med gældende betingelser i det EU/EFTA-land, hvor apparatet oprindeligt blev købt.
- E Nogle modeller kræver justering eller anden modifikation for at kunne fungere tilfredsstillende og sikkert i forskellige EU/EFTA-lande, i henhold til de lokale spændingsforhold samt sikkerheds-eller andre standarder, som kræves eller anbefales i gældende forskrifter. Ved disse modeller vil omkostningerne for en sådan justering eller anden modifikation blive uforholdsmæssigt høje, og det kan være vanskeligt at opfylde lokale krav til spændingsforhold samt sikkerheds-eller andre standarder. Det kan derfor kraftigt anbefales, at køber undersøger sådanne lokale tekniske og sikkerhedsmæssige forhold, før apparatet anvendes i et andet EU/EFTA-land.
- F Denne garanti dækker ikke omkostningerne ved nogen form for justering eller anden modifikation for at opfylde lokale spændingsforhold samt sikkerhedsmæssige eller andre tekniske forhold. Salgsselskabet eller importøren kan være i stand til at udføre de nødvendige justeringer og tilpasninger på enkelte modeller for købers regning. På grund af tekniske forhold er det imidlertid ikke muligt at justere og modificere alle modeller, således at de opfylder lokale spændingsforhold samt sikkerhedsmæssige eller andre tekniske krav. Ydermere kan apparatets funktion blive påvirket af udførelsen af sådanne justeringer eller modifikationer.
- G Såfremt salgsselskabet eller importøren i det EU/EFTA-land, hvor apparatet anvendes, finder, at køberen på tilfredsstillende vis har fået udført de nødvendige justeringer/modifikationer til spændingsforhold samt sikkerhedsmæssige eller andre tekniske krav i overensstemmelse med lokale forhold, vil eventuelle garantireparationer herefter blive udført som overfor angivet, såfremt køberen oplyser omkring justeringer/modifikationer, hvis disse har relevans for reparationen. (Det anbefales, at køberen ikke sender justeret eller modificeret udstyr til reparation hos salgsselskabet eller importøren i det land, hvor apparatet oprindeligt blev købt, såfremt reparationen på nogen måde har forbindelse til justeringen eller modifikationen).
- H Denne garanti er ikke gyldig i lande udenfor EU/EFTA.

Opbevar venligst dette garantibevis sammen med Deres købskvittering.

Personlige indstillinger

Benyt skemaet herunder til at notere GSM/GPRS WAP-indstillingerne.

Element	Indstilling nr. 1	Indstilling nr. 2
Navn		
Start side		
IP-adresse		
Sikkerhed	Ikke crypteret/9201 Crypteret 9203 (Slet en)	
Spærring		

Kredsløbskøbet (GSM)

Digital nummer #		
Analog nummer #		
Kredsløbstype		
PPP Brugernavn		
PPP Password		
Auto nedkobling		

Pakkekøbet (GPRS)

Udbydernavn		
PPP Brugernavn		
PPP Password		
Autentifikation	Ingen/Normal/Crypteret (PAP) (Chap)	

Menustruktur

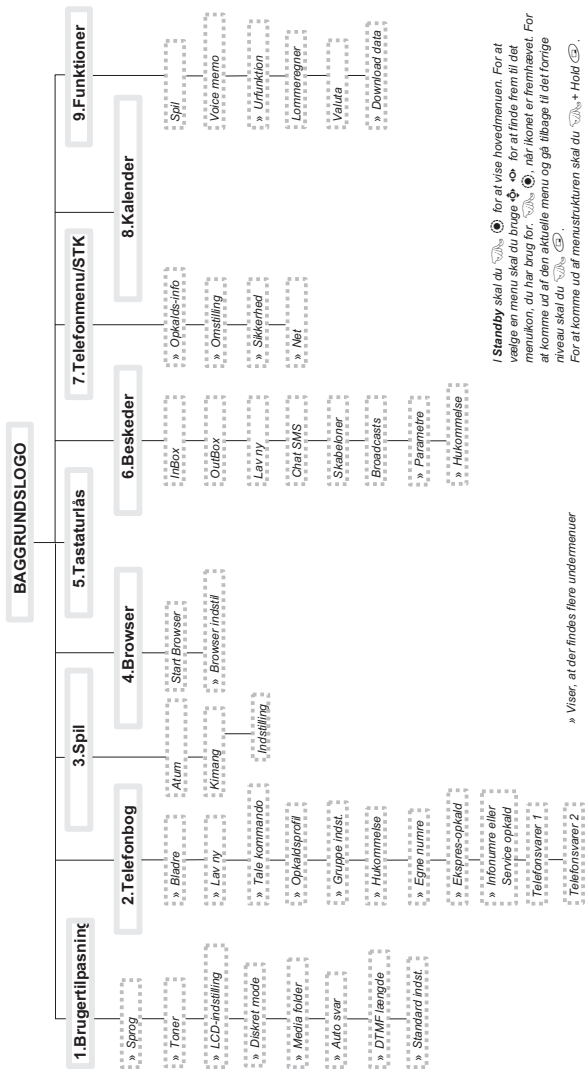

I Standby skal du for at vise hovedmenuen. For at vælge en menu skal du bruge for at finde frem til det menuikon, du har brug for. når ikonet er fremhævet. For at komme ud af den aktuelle menu og gå tilbage til det forrige niveau skal du . For at komme ud af menustrukturen skal du + Hold .

» Viser, at der findes flere undermenuer

Licenshavere

In-Fusio

In-Fusio har udviklet en særlig software kaldet ExEn, som gør det muligt for dig at downloade og spille spil på mobiltelefoner.



OpenWave

OpenWave er en pioner i området for mobil dataoverførsel og tilbyder indtægt til den mobile kommunikationssektor gennem sprog- og dataoverførsel.



Tegic

T9[®] er et varemærke under Tegic Communications Inc. T9[®] tekst er tildelt licens under en eller flere af følgende: USA pat. nr. 5,818,437, 5,953,541, 5,187,480, 5,945,928 og 6,011,554; Canada pat. nr. 1,331,057; Storbritannien pat. nr. 2238414B; Hong Kong standardpat. nr. HK0940329; Singapore pat. nr. 51383; euro. pat. nr. 0 842 463 (96927260.8) DE/DK, FI, FR, IT, NL, PT, ES, SE, GB og yderligere patenter er anmeldt over hele verden.

CE0168

CP8 PATENT

© Matsushita Mobile Communications Development of Europe Ltd 2002

Information i dette dokument kan ændres uden forudgående varsel. Ingen dele af disse instruktioner må gengives eller videresendes i nogen form eller på nogen måde uden udtrykkelig tilladelse fra Matsushita Mobile Communications Development of Europe Ltd

Serienummeret kan findes på telefonens yderside under batteriet.
Vi anbefaler at du noterer de følgende oplysninger som registrering af dit køb.

Delnummer	
Serienummer	
Forhandlerens navn	
Købsdato	

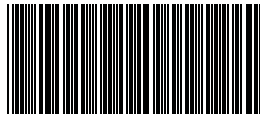

GD67DPK04B

Trykt i Tjekkiet
www.panasonicmobile.com

Matsushita Communication Industrial Czech s.r.o
Pardubice, Tjekkoslavakiet