

Panasonic

Brukerhåndbok
Digital mobiltelefon

EB-GD67



Ta deg tid til å lese nøye gjennom brukerhåndboken før du tar dette utstyret i bruk.

Viktig informasjon

Vi, Matsushita Mobile Communications Development of Europe Ltd, erklærer at EB-GD67 overholder de viktigste kravene og andre relevante krav i EU-direktiv 1999/5/EC. En gjeldende samsvarserklæring er å finne på <http://www.panasonicmobile.com/support>

Sikkerhet

Du må lese og forstå informasjonen nedenfor da den gir deg opplysninger som vil sette deg i stand til å bruke telefonen på en måte som er trygg både for deg og miljøet, og som er i overensstemmelse med aktuelle lovfestede krav angående bruk av mobiltelefoner.



Dette utstyret må kun lades med godkjent batterilader. Ved bruk på annen måte, bortfaller apparatets godkjennelsen, og det kan være farlig. Det anbefales å bruke godkjent ladeutstyr for å sikre optimal ytelse og for å unngå skade på telefonen. Pass på at merkespenningen på hurtigladeren stemmer overens med nettspenningen på stedet når du er i utlandet.

En hurtiglader (Travel Charger - EB-CAD95xx*) leveres sammen med hovedsettet (Main Set). Annet utstyr som anbefales for lading – Billader (Car Charger - EB-CDD95)

Merk* xx identifiserer laderegion, f.eks. CN, EU, HK, UK.



Slå av mobiltelefonen når du sitter i fly. Bruk av mobiltelefon i fly kan være til fare for flysikkerheten, kan forstyrre mobilnettet og kan også være ulovlig. Overtredelse av dette forbudet kan føre til inndragelse av mobiltelefonabonnementet, rettsforfølgelse eller begge deler.



Ikke brenn opp eller kast batteriet i kommunal søppel. Batteriet må kastes i overensstemmelse med lokale bestemmelser og kan gjenvinnes.

Viktig informasjon



Det frarådes å bruke utstyret på bensinstasjoner. Overhold regler for begrensning av bruk av radioutstyr på drivstofflagre, kjemiske anlegg eller på steder hvor sprengningsarbeid pågår. Utsett aldri batteriet for ekstreme temperaturer ($>60\text{ }^{\circ}\text{C}$).



Det er ytterst viktig at bilføreren har fullt herredømme over kjøretøyet til enhver tid. Finn først et sikkert sted å parkere. La være å snakke i en handsfree-mikrofon hvis det kan føre til at du blir distrauert under kjøringen. Sett deg alltid grundig inn i nasjonale og lokale regler for bruk av mobiltelefon og overhold dem alltid.



Vær forsiktig med å bruke telefonen i nærheten av personlig medisinsk utstyr, som f.eks. pacemakere eller høreapparater.



Du bruker telefonen mest effektivt hvis du holder den som en vanlig telefon. Mobiltelefonen din, GD67, er utstyrt med en innebygd antenne som befinner seg i den øvre delen av telefonen, like over displayet.

Du må ikke berøre antenndelen av telefonen når telefonen er slått på eller holde om den. Det er for å unngå at signalet blir forringet eller at antennen ikke virker som den skal. (Se "SAR-erklæring - SAR Statement" side iii)

Uautoriserte endringer eller utstyr kan ødelegge telefonen, og være et brudd på gjeldende regler. Bruk av ikke-godkjente endringer eller utstyr kan resultere i at garantien din blir ugyldiggjort - dette berører imidlertid ikke dine lovbestemte rettigheter.

Det er for å unngå at signalet blir forringet eller at antennen ikke virker som den skal.

Denne mobiltelefonen fra Panasonic er designet, produsert og testet for å sikre at den er i samsvar med de spesifikasjoner som gjelder retningslinjer for eksponering for RF-energi som var gjeldende da telefonen ble produsert, i samsvar med forordninger og direktiver fra EU, USA FCC, og ACA i Australia; eller som spesielt oppgitt i den separate erklæringen i vedlegget som følger med dette produktet.

Vi henviser til nettstedet vårt for nyheter angående informasjon om, og overensstemmelse med, standarder i landet/regionen hvor du bruker telefonen.

<http://www.panasonicmobile.com/health.html>

SAR Statement

INTERNATIONAL - ICNIRP

THIS PANASONIC PHONE (MODEL EB-GD67) MEETS REQUIREMENTS FOR EXPOSURE TO RADIO WAVES

Your mobile phone is a radio transmitter and receiver. It is designed and manufactured not to exceed the limits for exposure to radio frequency (RF) recommended by international guidelines (ICNIRP). These limits are part of comprehensive guidelines and establish permitted levels of RF energy for the general population. The guidelines were developed by independent scientific organisations through periodic and thorough evaluation of scientific studies. The guidelines include a substantial safety margin designed to assure the safety of all persons, regardless of age and health.

The exposure standard for mobile phones employs a unit of measurement known as the Specific Absorption Rate, or SAR. The SAR limit stated in the international guidelines is 2.0 W/kg.* Tests for SAR are conducted using standard operating positions with the phone transmitting at its highest certified power level in all tested frequency bands. Although the SAR is determined at the highest certified power level, the actual SAR of the phone while operating can be well below the maximum value. This is because the phone is designed to operate at multiple power levels so as to use only the power required to reach the network. In general, the closer you are to a base station, the lower the power output of the phone.

The SAR value for this model phone, when tested for use at the ear, for compliance with the guidelines was **0.505** W/kg. While there may be differences between the SAR levels of various phones and at various positions, they all meet the relevant international guidelines for RF exposure.

* The SAR limit for mobile phones used by the public is 2.0 watts/kilogram (W/kg) averaged over ten grams of body tissue. The guidelines incorporate a substantial margin of safety to give additional protection for the public and to account for any variations in measurements. SAR values may vary depending on national reporting requirements and the network band. For SAR information in other regions please look under product information at <http://www.panasonicmobile.com/health.html>

INTERNASJONAL - ICNIRP

DENNE TELEFONEN FRA PANASONIC (MODELL EB-GD67) OPPFYLLER KRAVENE MHT. EKSPONERING FOR RADIOBØLGER

Din mobiltelefon er en radiosender og -mottaker. Den er konstruert og fremstilt på en slik måte at den ikke overskrider de eksponeringsgrensene for radiofrekvens (RF) som er anbefalt ihht. internasjonale retningslinjer (ICNIRP). Disse retningslinjene inngår som en del av mer omfattende retningslinjer og fastsetter hvilke nivåer av RF-energi er tillatt for den generelle befolkning. Retningslinjene ble utarbeidet av uavhengige forskningsorganer på grunnlag av regelmessig og grundig vurdering av vitenskapelige undersøkelser. Disse retningslinjene innbefatter en betydelig sikkerhetsmargin som er utformet for å forvise seg om at alle personer er sikre, uansett alder og helse.

Eksponeringsstandarden for mobiltelefoner anvender en målingsenhet som går under navnet SAR (Specific Absorption Rate, spesifikk absorpsjonshastighet). Grensen for SAR som er oppgitt i de internasjonale retningslinjene er 2.0 W/kg.* Testing for SAR blir utført ved å anvende standard bruksposisjoner der telefonen sender på høyeste sertifiserte kraftnivå på alle testede frekvensbånd. Selv om SAR blir fastsatt ved det høyeste sertifiserte kraftnivået, kan den faktiske SAR-verdien for telefonen mens den er i bruk, ligge godt under maksimalverdien. Det er fordi telefonen er konstruert for å kunne brukes på en rekke kraftnivåer, slik at den bare bruker den kraften som er nødvendig for å nå nettverket. Generelt sett, jo nærmere du er en basisstasjon, jo lavere er den avgitte effekten fra telefonen.

Den SAR-verdien for denne telefonmodellen, da den ble testet for bruk ved øret for samsvar med retningslinjene, var **0.505 W/kg**. Selv om der kan være forskjell mellom SAR-nivåene for ulike telefoner og i ulike posisjoner, oppfyller de alle de aktuelle internasjonale retningslinjene for RF-eksponering.

* SAR-grensen for mobiltelefoner som brukes av publikum er 2.0 watt/kilo (W/kg) tatt som gjennomsnitt for ti gram kroppsvev. Retningslinjene innbefatter en betydelig sikkerhetsmargin for å gi publikum ekstra beskyttelse, og for å ta med i beregningen evt. variasjoner i målingene. SAR-verdier kan variere avhengig av nasjonale rapporteringskrav og nettverkbåndet. For informasjon om SAR i andre regioner, vennligst se under produktinformasjon

<http://www.panasonicmobile.com/health.html>

Ansvarsfraskrivelse: Dette dokumentet er blitt oversatt fra en kildetekst skrevet på engelsk. Vi, Panasonic, kan derfor ikke påta oss noe som helst ansvar for hvor nøyaktig oversettelsen av dette dokumentet er.

Tilbehør

Bil

Batterilading i bil

EB-CDD95

Du kan etterlade batteriet i bilen ved å feste dette tilbehøret til telefonen og sigaretteneren.

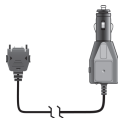

Bilmonteringssett

EB-KAD67

Denne kompakte mobilholderen kan monteres i bilen. En grei og attraktiv måte å oppbevare telefonen på.



Personlig

Bære-etui

EB-YKD67

Dette attraktive hofte-etuiet beskytter telefonen. Bruk belteklemmen, så er telefonen alltid for hånden.



Li-Ion batteri

EB-BSD67

Du fordobler taletiden ved å ha et reservebatteri.



Personlig håndfri-sett

EB-EMD35

Bruk dette tilbehøret så du kan snakke i telefonen mens du er på farten og likevel ha hendene fri. Sett ørefestet i øret og adapteren i siden på håndsettet – og snakk i vei



Tilbehør

Kontor

Hurtiglader

EB-CAD95UK

En lett bærbar lader som du kan ta med deg overalt – så har du alltid mulighet til å snakke i telefonen.

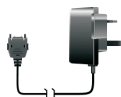

Hurtiglader

EB-CAD95EU



Overføringskabel

EB-RSD67

En datakabel, Charge Data Cable, som brukes til å kople telefonen til en PC for å muliggjøre datakommunikasjon mellom dem. Brukes sammen med den gratis programvaren Panasonic Data Connection Assistant.

Du kan laste ned dette programmet fra

<http://www.panasonicmobile.com/support/software>



Identifiser hva som er ekte Panasonic-tilbehør

Panasonic produserer noen av de mest avanserte mobiltelefonene som er å få. Som du kan vente deg av denne lederen i sin klasse, er utvalget av tilbehør også helt på topp.

Nesten alt ekte Panasonic-tilbehør har en merkelapp som viser et "EB-XXX00" modellnummer.

Stell og vedlikehold



Du hører ofte en høy lyd når du trykker på en av tastene. Unngå å holde telefonen like inntil øret mens du trykker på tastene.



Ekstreme temperaturer kan virke inn midlertidig på hvordan telefonen virker. Det er normalt og betyr ikke at det er oppstått en feil.



Ikke modifierer eller demonter utstyret. Det finnes ingen deler som du selv kan reparere.



Ikke utsett utstyret for sterk vibrasjon eller støt.



Unngå kontakt med væsker. Hvis utstyret skulle bli vått, må strømmen koples fra øyeblikkelig. Ta kontakt med forhandleren.



Ikke la utstyret ligge i direkte sol eller hvor det er fuktig, mye støv eller varmt.



Hold utstyret unna metallgjenstander som tilfeldigvis kan berøre terminalene.



Batteriet bør alltid lades på et sted med god ventilasjon, ikke i direkte sol, ved mellom +5 °C og +35 °C. Batteriet kan ikke lades opp igjen hvis temperaturen er høyere eller lavere enn angitt.



Når du kopler telefonen til en ekstern kilde, les bruksanvisningen som følger med utstyret ang. korrekt tilkoping og sikkerhetsregler. Kontroller at telefonen er kompatibel med utstyret du kopler den til.



Når du kaster emballasje eller foreldet utstyr, forhør deg hos lokale myndigheter angående informasjon om gjenvinning.

Hurtigreferanse



“Trykk (👉) for å velge”.



Viser retningene du kan bevege deg i på displayet ved hjelp av navigeringstasten.



Trykk på en tast én gang for for en bestemt telefonoperasjon.



“Trykk og hold” en tast for en bestemt telefonfunksjon.



Representerer menyvalg på displayet.



Sekundær hurtigtast



Negativ hurtigtast /Tilbaketast



Talltaster.



Besvare et anrop eller ringe et slått nummer.



Avslutte et anrop eller gå tilbake til display i venl. eller 👉 + Hold for å slå telefonen av.



Indikerer at en funksjon er SIM-avhengig.



Funksjonen er nettverk-avhengig





Slår Vis Modus av og på.

Innhold

Viktig informasjon	i
Sikkerhet	i
SAR Statement	iii
INTERNATIONAL - ICNIRP	iii
INTERNASJONAL - ICNIRP	iv
Tilbehør	v
Bil	v
Personlig	v
Kontor	vi
Identifiser hva som er ekte Panasonic-tilbehør	vi
Stell og vedlikehold	vii
Hurtigreferanse	viii
Bli kjent med telefonen	xii
Plassering av kontrollene	xii
Komme i gang	I
Sette inn SIM-kortet og Ta ut SIM-kortet	1
Sette i batteriet og sette på batteridekselet	2
Ta av batteridekselet og ta ut batteriet	2
Lade batteriet	3
Sette på I/O-dekselet	4
Sette i Image-In	4
Batterinivåindikatoren	5
Lavt batterinivå-alarm	5
Menysystemet	5
Display-ikoner	6
Bruke menysystemet	7
Velge en funksjon	7
Grunnleggende operasjon	9
Slå på/av telefonen	9
Foreta et anrop	9
Internasjonale anrop	9
Nødanrop	10
Gjenta automatisk	10
Avslutte et anrop	10
Besvare et anrop	10
Nummervisning	11
Volumkontroll for øretelefonen	11
Låse telefonen	11
Bruke PIN-koden	12
Stille inn Vis modus (vibratorfunksjon)	12
Stille inn ringe- og tastevolum	13
Stille inn Tastetone	13
Telefonbok	14
Lagre et nummer	14
Beskyttelse mot overskriving	15
Søke i telefonboken	15
Hente et nummer	15
Redigere telefonbokoppføringer	16
Gruppere oppføringer i telefonboken	17
Bruke talekommandoer	19
Stille inn Taleanropsoppføringer	19
Hente taleanropsoppføringer	19
Ring opp taleanropsoppføringer	20
Redigere taleanropsoppføringer	20
Egne numre	21

Innhold

Gjør telefonen personlig	22
Legg inn en oppstarhilsen	22
Vise animasjoner	22
Venter-display	22
Mediamapper	23
Fargetemaer	23
Endre ringetonen	23
Laste ned data ()	25
Lage en melodi	27
Stille inn baklystiden	28
Endre språket	28
Gjenopprette telefonens standardinnstillinger	28
Telefonsikkerhet	29
Aktivere tastaturlås	29
Deaktivere Låse tastatur	29
Endre sikkerhetskodene	29
Begrense anrop	30
Applikasjoner	32
Klokke	32
Første innstilling av lokal tid	32
Stille inn klokkeformatet	32
Endre klokkeslett/dato	33
Stille klokken for sommertid	33
Stille inn alarmen	33
Stille alarm	33
Stille inn Strøm på/av-tid	34
Kalkulator	35
Valutakonvertering	35
Tekstmeldinger	37
Stille inn telefonen for korte tekstmeldinger	37
Angi nummeret for meldingssentralen	37
Lage en tekstmelding	37
Motta tekstmeldinger	38
Meldingsvalg	39
Klippe/kopiere og lime inn meldingstekst	39
Håndtere meldingslister	40
Chat SMS	40
Celle-kringkastinger	41
Parametre	42
Anropsinformasjon	44
Nye numre	44
Anropenes varighet	45
Samtalekostnader	46
Angi pris per tellerskritt	46
Angi maks. tellerskritt	46
Stille inn varslingsnivå	47
Anrops-ID	47
Avansert operasjon	48
Viderekople anrop	48
Holde anrop og Samtale venter	48
Foreta et anrop til	48
Motta anrop nummer to	49
Godta anrop nummer to	49
Avvise anrop nummer to	49
Avslutte gjeldende anrop og motta anrop nummer to	49
Operasjon ved to anrop	49
Samtaleoverføring	50
Telefonkonferanser	50

Bytte til et nytt nettverk	52
Planlegger	53
Lage en påminnelse	53
Se på påminnelser	53
Slette påminnelser	53
Stille inn feriepåminnelse	54
Slette ferieinnstillinger	54
Hoppe til en dato	54
Spill	55
Spill du kan laste ned ()	55
Integrerte spill ()	55
WAP-browser	56
Browserinnst.	56
Aktivere browseren	57
Navigere i Innhold	57
Browsermenyen	57
Bruke bokmerker	58
Deaktivere browser	59
Stille inn automatisk frakobling	59
Tilleggsfunksjoner	60
Høytalerfunksjon	60
Talememo	60
DTMF-toner	61
Note Pad	62
Annen klokke	62
Stille inn klokke display	62
Tilbehørsrelaterte funksjoner	63
Tekstinnskrivning	64
T9 [®] Text input	65
Andre tekstmoduser	65
Redigere tekst	65
Feilsøking	66
Viktige feilmeldinger	68
Termliste	70
Spesifikasjoner	72
Telefon (med batteri)*	72
EU/EØS-garanti	73
Personlige Innstillinger	78
Merknader	79
Menyoppsett	82
Lisenser	83

Bli kjent med telefonen

Plassering av kontrollene





Komme i gang

Gratulerer med din nye Panasonic digitale mobiltelefon. Denne telefonen er utformet for å fungere på GSM-nettverk - GSM900 eller GSM1800. Den støtter også GPRS for pakke-data-tilkoplinger. Sørg for at batteriet er fullstendig ladet før bruk.

Les avsnittet "Viktig informasjon" før du bruker telefonen - se side i

Denne bruksanvisningen gir detaljert informasjon om bruk av utstyret i pakken.

Noen av tjenestene som beskrives, er avhengig av nettverket () og er kanskje bare tilgjengelig på abonnementsbasi. Noen funksjoner er SIM-avhengige (). Kontakt tjenesteleverandøren hvis du ønsker mer informasjon. Hvis et element i Telef. Meny er avhengig av nettverk eller SIM og ikke tilgjengelig, vil dette elementet vises i grått. Hvis du velger å flytte markeringen forbi elementet i grått, vil den primære hurtigtast-etiketten bli fjernet.

Sette inn SIM-kortet og Ta ut SIM-kortet

SIM settes inn bak på telefonen under batteriet.

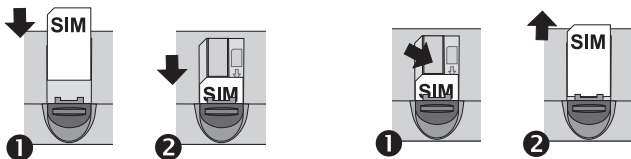

Sette i batteriet og sette på batteridekselet

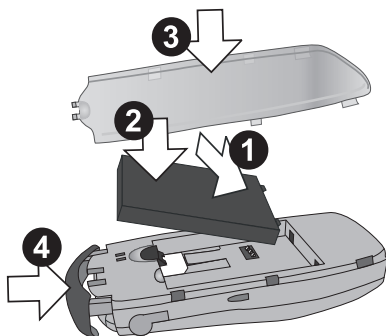

Ta av batteridekselet og ta ut batteriet

Kontroller at telefonen er slått av og at laderen er koplet fra før du tar ut batteriet.

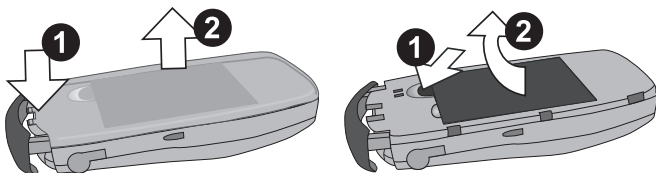

Lade batteriet

Kople til hurtigladeren

Batteriet må sitte i telefonen før du kople til laderen. Sett pluggen inn i basedelen på telefonen. Pass på at pilene på pluggen peker mot fronten på telefonen.

Merk: Du må **IKKE** bruke makt på pluggen, da det kan skade både telefonen og/eller laderen.

Sett støpselet i stikkontakten. Ladeindikatoren lyser, og batterinivåindikatoren går fra høyre til venstre under ladingen.

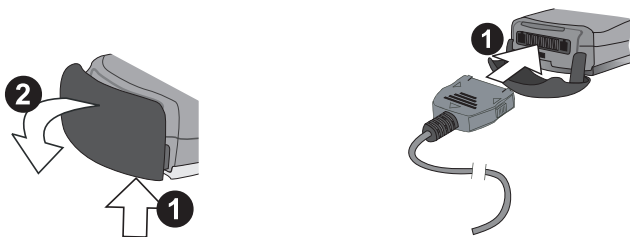

Kople fra hurtigladeren

Når ladingen er ferdig, slår du av strømmen og kople laderen fra telefonen.

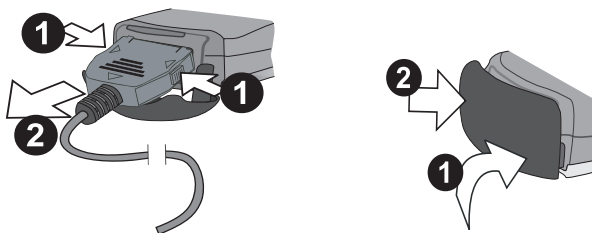

Komme i gang

Sette på I/O-dekselet

Hvis du bruker for mye makt på I/O-dekselet, kan det løsne fra telefonen.

Hvis I/O-dekselet blir revet løs, er det enkelt å erstatte det.

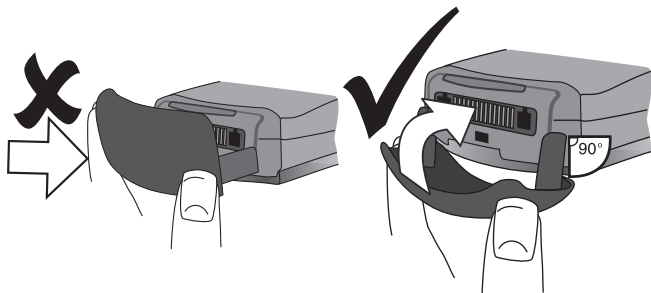



Sette i Image-In

Spesialtilpassede bildekort kan settes inn bak i telefonen, bak det gjennomsiktige bakdekselet.

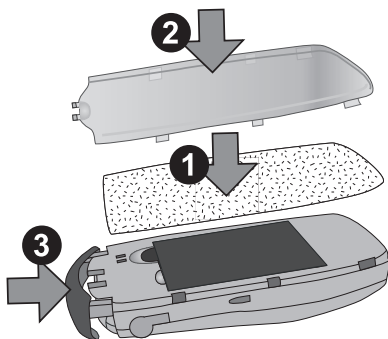
Image-in
(mulig)



Batterinivåindikatoren

	Under lading	Lading ferdig
Telefon på		
Telefon av		LCD indikator for batterilader er av

Lavt batterinivå-alarm

Når batterikraften er svak, høres en lydalarm, og den blinkende meldingen **LAVT BATTERINIVÅ** vises. Hvis dette skjer under samtale, må du straks avslutte samtalen. Strømmen slår seg automatisk av etter alarmen. Lad opp batteriet fullstendig. Se “Lade batteriet” side 3. (Du kan ringe ut og besvare anrop mens telefonen lades opp).

Det anbefales at batteriet lades fullstendig ut mellom oppladninger for at batteriet skal vare lengst mulig.

Menysystemet

Med menysystemet får brukeren tilgang til alle funksjonene i telefonen som ikke er tilgjengelige bare ved hjelp av tastetrykk. I hver av menyene er det en liste over alternativer. Enkelte menyer har undermenyer.









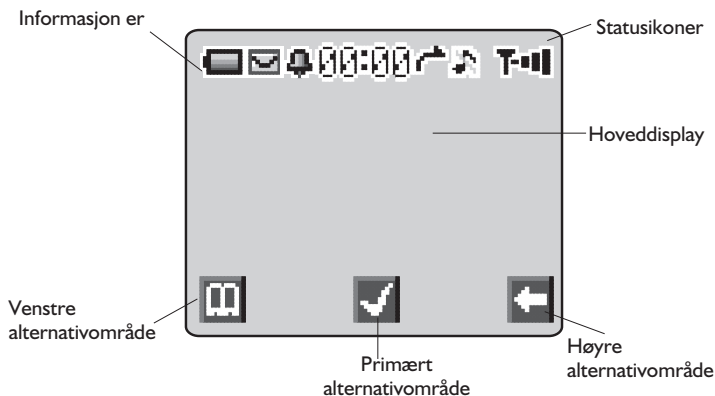







Display-ikoner





Etter visse operasjoner vil displayet automatisk tømmes etter tre sekunder eller etter at du har trykket en tast.

Statusikoner

Statusikonene vises i forhold til hvilken funksjon som er aktivert i øyeblikket. Antenne-, signal- og batteriikonene vises alltid når håndsettet er slått på og koplet til et nettverk.



-  vises når du er registrert i et annet nettverk enn det lokale – Roaming
-  vises når viderekobling er aktivert
-  vises når **vibratorfunksjonen** er aktivert
-  vises når Alle toner eller ringevolum er av
-  blinker når det er en ulest melding i innkurven, eller lyser når meldingsområdet er fullt
-  vises når telefonlåsen er aktivert
-  indikerer at det kun er mulig å foreta nødanrop
-  GSM signalstyrke:  - svakt signal,  - sterkt signal
-  GPRS signalstyrke:  - svakt signal,  - sterkt signal
-  Indikerer batterinivå:  - fullt,  (blinkende) - lavt batterinivå

-  indikerer at **alarm** er innstilt
-  indikerer at gjeldende telefonboknummer er hentet fra Mobil telefonbok
-  indikerer at gjeldende telefonboknummer er hentet fra SIM telefonbok
-  dette området indikerer hvilke retninger **navigeringstasten** kan trykkes

Bruke menysystemet

Menysystemet gir deg tilgang til alle funksjonene som har egne, tilordnede knapper på tastaturet.



Menyfunksjonene velges ved hjelp av den femveis **navigeringstasten**.
()

Velge en funksjon

  og  beveg deg rundt blant ikonene på skjermen. Når en bestemt meny er uthevet,  , vises en undermeny. Fra en av undermenyene bruker du  til ønsket element utheves,  













Eksempel:



Fra **Venter**  , velger du **Tlf. Meny** > **Sikkerhet** > **Telefonlås** > **Status**  

Bruk  for å velge Slå på eller Slå av,  

Tast inn koden, see “Låse telefonen” side 11,  











I detalj:

- 1 Bruk  for å gå inn i menyene
- 2 Bruke   for å utheve Telefonmenyen
- 3   for å gå inn i menyen
- 4 Bruk  to ganger for å utheve Sikkerhetsmenyen
- 5   tre ganger for å gå inn i Telefonlåsmenyen
- 6 Bruk  for å velge Slå på eller Slå av  
- 7 Tast inn Låsekoden  

Etter noen operasjoner vil displayet automatisk tømme etter tre sekunder. Hvis ikke,   for å gå tilbake til **Venter**.



Komme i gang

Snarveier ()



Når du vet hvordan menyene er bygd opp, bruker du tastaturet for å angi menynummer. På den måten kan du få ønsket funksjon uten å måtte navigere gjennom displaymenyene. For eksempel,   eller  for å gå inn i menyen, deretter    for å ta deg direkte til menyen Slå på/ Slå av. Velg mellom Slå på eller Slå av  , tast så inn Låsekoden  

Grunnleggende operasjon

Nytt for GD67 er introduksjonen av en “**Plukkliste**”, som benyttes i stor grad. Bruk  for å bla gjennom plukklisten. Du kan utheve en funksjon før du “krysser av” en avkrysningsrute, eller velger en radioknapp til venstre for alternativet.

  for å bekrefte valg av en funksjon og   for å gå tilbake til forrige display.



Slå på/av telefonen

 + Hold 

Når telefonen slås på, vises en hilsmingsfrase, og deretter går telefonen over til Venter.

Foreta et anrop

Pass på at telefonen er slått på, nettverksoperatørlogoen vises og at signalstyrkemåleren viser at det er nettverksdekning i området.







- 1 Tast områdekode og telefonnummer
- 2  

Internasjonale anrop

Ved å bruke den automatiske, internasjonale aksesskoden (+) kan du ringe internasjonale numre uten å kjenne koden for den internasjonale telefonsentralen.

Hvis du kjenner det internasjonale nummeret, kan det tastes inn på vanlig måte, etterfulgt av områdekoden og telefonnummeret.



- 1 Fra **Venter**  + Hold  til + vises
- 2 Bruk  for å gå gjennom forkortede internasjonale navn   for å velge ønsket kode
- 3 Tast inn områdekode og telefonnummer
- 4  

Grunnleggende operasjon



Merk: Mange land/regioner har en "0" i begynnelsen av områdekoden. Vanligvis skal denne utelates når du ringer internasjonale numre. Hvis du har problemer med å foreta internasjonale anrop, må du ta kontakt med tjenesteleverandøren.

Nødanrop

For å foreta nødanrop må antennesymbolet (T) være synlig.

Tast inn 112   eller     hvis det ikke sitter et SIM-kort i telefonen

Gjenta automatisk

Når oppringningen er mislykket,   når **Ok** vises. En tidsmåler teller ned i sekunder til neste oppringing.

For å stoppe anropene,   når **Cancel** vises i det primære alternativområdet.

Når et anrop blir tilkoblet, sendes det et lydsignal.

Hvis et anrop gjentas uten hell, vil ikke telefonen gjenta telefonnummeret automatisk. I dette tilfellet må du taste inn telefonnummeret manuelt.







Avslutte et anrop







Besvare et anrop

For å motta et anrop må telefonen være slått på og signalstyrkemåleren må vises.

 en av tastene, men ikke  eller  for å besvare et anrop

  for å avvise et anrop

  under et innkommende anrop, så får du muligheten til å **Godta** eller **Avvis** anropet. Bruk  for å velge et alternativ og  

Hvis et anrop ikke blir besvart, eller avvises, vises nummeret for de mislykkede innkommende anropene.

 en av tastene for å tømme displayet



Nummervisning

Med denne funksjonen kan du identifisere innkommende anrop. Ringers telefonnummer og navn vises hvis det er lagret i telefonboken.

Merk: Ringers ID er ikke alltid tilgjengelig.

Volumkontroll for øretelefonen

Volumnivået kan justeres under en samtale:









Bruk  for å redusere volumet,  for å øke volumet

Merk: Volumkontrollen for personlig håndfritilbehør justeres på samme måte.

Låse telefonen

Når telefonlåsen er aktivert, kan du bare svare på innkommende anrop og foreta nødanrop.

Telefonlåsekoden er fabrikkinnstilt på "0000".

- 1 Fra **Venter**  , velg **Tlf. Meny > Sikkerhet > Telefonlås**  
- 2 Fra tilleggsmenyen, velg **status**  
- 3 Tast den 4-sifrede koden,  

Låsikonet () vises.



Låse opp telefonen

Tast låsekoden  . Når du slår telefonen av og deretter på igjen, må du taste inn låsekoden på nytt. Når korrekt kode er angitt, vises en hake i det primære alternativområdet,  

Grunnleggende operasjon

Deaktivere telefonlåsen

Telefonen må låses opp før telefonlåsen kan deaktiveres.

- 1 Fra **Venter**  , velg **Tlf. Meny** > **Sikkerhet** > **Telefonlås**
 
- 2 Fra tilleggsmenyen, velg **status**  
- 3 Velg **Deaktiver**  
- 4 Tast den 4-sifrede koden  

Bruke PIN-koden

PIN-koden beskytter SIM-kortet mot uautorisert bruk. Hvis du aktiverer PIN-koden, vil du bli bedt om å angi PIN-koden hver gang telefonen slås på.

PIN2 kontrollerer sikkerheten for faste numre-minnet, registrering av samtalekostnadene og sperret anrop.

Hvis PIN/PIN2 angis feil 3 ganger vil telefonen bli låst og brukeren vil måtte angi PUK/PUK2-koden.

Kontakt tjenesteleverandøren for å få PUK/PUK2-koden.

Merk: Hvis PUK/PUK2-koden angis feil 10 ganger, vil telefonen slutte å fungere.

Aktivere/deaktivere PIN-koden

- 1 Fra **Venter**  , velg **Tlf. Meny** > **Sikkerhet** > **PIN kode**
 
- 2 Bruk **☐** velg **Status**  
- 3 Velg **Koble til / Koble fra**  
- 4 Tast inn PIN-koden (mellom 4 og 8 siffer)  

Stille inn Vis modus (vibratorfunksjon)

Ved behov kan telefonen stilles inn på vibrasjon når et anrop mottas. Med vibratorfunksjonen kan du velge mellom **Kontinuerlig**, **Pulserende** vibrasjonsalarm samt et brukerdefinert Ringe volum når du mottar et anrop.









- 1 Fra **Venter**  , velg **Bruker-valg** > **Stille modus** 

- 2 Velg **Ringe volum**  , juster Ringe volum etter behov
- 3 Velg **Vibrasjon**  
- 4 Velg nødvendig vibratorinnstilling, **Kontinuerlig**, **Pulserende** eller **Frakoblet**,  







Merk: Når funksjonen er aktivert, vil telefonen vibrere lett.

Stille inn ringe- og taste volum

Endring av ringevolumet eller taste volumet foretas på samme måte. Hvis du øker ringevolumet over maksimalt, vil det gi en stigende ringetone. Hvis du slår av ringevolumet, vil ikonet for lydløs operasjon (🔇) vises.

- 1 Fra **Venter**  , velg **Bruker-valg** > **Ringetoner**  
- 2 Velg **Ringevolum** eller **Taste volum**  
- 3 Bruk  for å stille inn volumnivået  

Stille inn Tastetone

- 1 Fra **Venter**   velg **Bruker-valg** > **Ringetoner** > **Tastetone**  
- 2 Bruk  for å velge tastetone  

Telefonbok

Du kan lagre telefonnumre på to steder:









I SIM telefonbok (☐).

I Mobil telefonbok. Dette betyr at selv om du bytter SIM-kort, mister du ikke numrene som er lagret i telefonen.



Mobil telefonbok har den fordel at du kan gruppere oppføringene i telefonboken.

Lagre et nummer















Lagre et nummer i SIM telefonbok

- 1 Fra **Venter** taster du telefonnummeret og  
- 2 Velg **SIM telefonbok** ved  
- 3 Tast navnet – se “Tekstinnskriving” side 64 ,   to ganger
- 4 Tast nummeret  



Du kan velge å ikke taste et lokaliseringsnummer, så vil oppføringen plasseres i neste tilgjengelig nummer. Bare   når **Auto vises.**

Lagre et nummer i Mobil telefonnummer

- 1 Fra **Venter** taster du telefonnummeret og  
- 2 Bruk  for å velge **MobilTelefonbok** og  
- 3 Tast navnet - se “Tekstinnskriving” side 64,  
- 4 Bekreft telefonnummeret   to ganger
- 5 Bruk  for å velge en gruppe - se “Gruppere oppføringer i telefonboken” side 17 - hvor du vil plassere nummeret  
- 6 Tast lokaliseringsnummer  





Du kan velge å ikke taste et lokaliseringsnummer. I så fall vil oppføringen plasseres i neste tilgjengelige nummer. Bare   når **Auto vises.**

Beskyttelse mot overskriving

Hvis en lokalisering er opptatt, vises en ledetekst som ber deg bekrefte at gjeldende informasjon skal overskrives.

  for å overskrive valgt lokalisering











  for å velge et annet lokaliseringsnummer

Merk: Hvis du endrer en oppføring som er lagret i telefonboken og er tildelt en taleanropkommando, må du slette og tildele den taleanropkommandoen på nytt - se “Redigere taleanropsoppføringer” side 20.

Søke i telefonboken



Du kan søke i telefonboken enten etter navn eller nummer.

Standardinnstilling for søking er etter navn. Når du søker etter navn, trykker du på en bokstavtast, så får du frem den første oppføringen som starter med den bokstaven.



- 1 Fra **Venter**  , velg **Telefonbok** > **Søk i tlf. bok** 

- 2 Bruk  for å bytte mellom **Navn** og **Nummer**  
- 3 Bruk  for å velge telefonboken du vil søke i  

Hente et nummer

- 1 Fra **Venter**  
- 2 Bruk  for å søke i Telefonboken og utheve oppføringen  
- 3 Bruk  for å velge Hent  

Merk: Telefonboken du så på sist kommer frem som standard neste gang du  . For å få frem en annen telefonbok bruker du telefonbokmenyen for å velge en bestemt telefonbok.





Hurtigoppringning av et nummer lagret i SIM telefonbok

- 1 Fra **Venter** taster du nummeret – nullene på begynnelsen kan utelates
- 2  
- 3  

Redigere telefonbokoppføringer

Du kan **Info.**, **Vis**, **Hent**, **Redig.**, **Slette** eller **Lag ny** informasjon i telefonboken. For å få tilgang til noen av disse funksjonene må du følge samme prosedyre for hver enkelt.

Når det vises et telefonnummer eller navn:

- 1   Bruk  for å bla gjennom **Info**, **Vis**, **Hent**, **Redig.**, **Slett** eller **Lag ny**
- 2   for å velge et alternativ

Info.

Viser alle elementene i valgt telefonbokoppføring. Bruk  for å vise neste/forrige element for oppføringen. Alle elementene kan redigeres -    , rediger slik du vil   to ganger for å lagre endringene.



Vis

Viser et enkelt navn og telefonnummer i navnelisten.

Hent

Viser telefonnummeret slik at du kan endre det eller ringe det.

Redig.

Viser oppføringen slik at du kan foreta endringer etter behov.   to ganger for å lagre endringene.

Slette

Sletter oppføringen fra telefonboken.

Lag ny

Lager en ny oppføring i telefonboken

Grupper oppføringer i telefonboken

Muligheten til å gruppere oppføringer i telefonboken er en ekstrafunksjon for Mobil telefonbok.

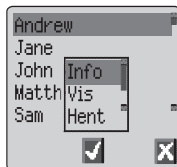

Hente et nummer fra en gruppe

Grupper brukes for å samle samme type oppføringer i telefonboken, for eksempel jobb og privat. Hver gruppe kan gis et navn slik at det blir enkelt å få tilgang til oppføringene i dem.

En alarmprofil kan tillegges grupper, eller et telefonnummer, for på den måten å la innkommende anrop skreddersys for å indikere type nummer. Se "Alarmprofiler" side 17.

- 1 Fra **Venter** , velg **Telefonbok** > **Gruppeinnst.** og eller fra **Venter** to ganger
- 2 Bruk for å velge gruppen to ganger
- 3 Bruk for å velge oppføring to ganger for å hente frem nummeret.

Gi nytt gruppenavn

- 1 Fra **Venter** , velg **Telefonbok** > **Gruppeinnst.**
- 2 Bruk for å velge ønsket gruppe
- 3 Bruk for å velge **Redig.**

Fjern det gamle navnet og skriv inn nytt navn - se "Tekstinnskriving" side 64

- 4 to ganger for å lagre endringene



Alarmprofiler

Med alarmprofiler kan du identifisere numre med en bestemt ringetone, vise bilde/animasjon, og gjøre det enklere å skille mellom numre eller grupper av numre.

Lage en alarmprofil





- 1 Fra **Venter** , velg **Telefonbok** > **Alarmprofil**
- 2 velg **Redig.**, **Vis** eller **Tilføy** fra tilleggsmenyen
- 3 Bruk for å velge **Personlig** eller **Gruppe**
- 4 Hent frem telefonnummeret/velg gruppe fra telefonboken – se "Hente et nummer" side 15

Telefonbok

- 5  
- 6 Bruk  for å velge ringetonen du vil bruke for denne profilen 

Direktnumre

Du kan svært raskt ringe opp telefonnumre fra telefonboken eller fra delen med servicenumre i telefonboken. Noen direktnumre kan reserveres av tjenesteleverandøren, for eksempel kan de første tre direktnumrene være knyttet til servicenumre ().

- 1  + Hold en talltast  - 
- 2  





Merk: I noen tilfeller vil et vedvarende trykk på  tasten aktivere spillmenyen

Stille inn direktnummerkilden

- 1 Fra **Venter**   , velg **Telefonbok > Direktnummer**
 
- 2 Bruk  for å velge **SIM telefonbok** eller **MobilTelefonbok** og
 

Info nummer eller Servicenumre

Tjenesteleverandøren kan programmere noen spesialnumre på ditt SIM-kort (). Du kan ikke endre disse numrene.

- 1  + Hold 
- 2   for å søke gjennom servicenummerlisten etter telefonnumre

Telefonnummeret det pekes på kan bare hentes frem eller ringes opp.

Vise telefonboken

Oversiktsfunksjonen i telefonbokmenyen viser hvor mange numre som er tilgjengelig i telefonboken.

- 1 Fra **Venter**   , velg **Telefonbok > Oversikt SIM** 

- 2 Bruk  for å velge **SIM telefonbok** eller **MobilTelefonbok**
 









Et sammendrag for valgt telefonbok vises.

Bruke talekommandoer

Før du kan bruke noen av telefonens taleaktiverte funksjoner, må du konfigurere telefonen slik at den vil gjenkjenne en bestemt stemme og intonasjon.

Stille inn Taleanropsoppføringer



Med denne funksjonen kan du hente og slå numre fra telefonboken ved hjelp av talekommandoer.

- 1 Fra **Venter**   velger du **Telefonbok > Talekommando > Taleoppkall**  
- 2   for å tilføye en ny taleanropsoppføring til listen
- 3 Søk i telefonboken for å velge en oppføring som skal legges ved en talekommando,   to ganger

Merk: Hvert opptak varer kort tid, så du må være klar til å snakke rett etter at du har startet opptaket.





- 4 Når du er klar, holder du telefonen cirka 20 cm fra munnen,   og snakker tydelig inn i mikrofonen for å ta opp navnet på valgt telefonoppføring



Når opptaket er ferdig, må du gjenta navnet.

- 5   og gjenta navnet når du blir bedt om det

Når opptaket er ferdig for andre gang, viser displayet om opptaket var vellykket eller ikke. Hvis det var mislykket, gjentar du fra trinn 4.

Hente taleanropsoppføringer

Fra **Venter** beveger du og holder navigeringstasten () i en av de fire retningene , ,  eller . Uttal tydelig navnet du vil hente (nøyaktig slik det ble tatt opp) og vent.

Ved prosedyren ovenfor blir telefonnummeret hentet og opptaket av taleanropsoppføringen gjentas; ring opp ved hjelp av  .

Ringe opp taleanropsoppføringer

Bruke Tillatelse

Fra **Venter**  , velg **Telefonbok > Talekommando > Tillatelse**  

Når denne funksjonen er aktivert, blir et hentet telefonnummer automatisk ringt opp uten videre.

Gjenta denne prosessen for å deaktivere Tillatelse-funksjonen og gå tilbake til kun henting av taleanrop.

Redigere taleanropsoppføringer

Du kan tilføye, **spille** eller **slette** taleanropsoppføringer. Når en taleanropsopføring vises:

  og bruk  for å velge **Tilføy, Spill** eller **Slette**  
for å velge ønsket alternativ

Tilføy

For å legge til et nytt taleanrop.

Spill

For å høre på opptaket av et taleanrop.









Slette



For å slette en oppføring.





Egne numre

Egne numre er en nyttig del av telefonboken hvor du kan lagre og vise samtaler, faks og datanumre. (☐☐)









Legge til numre

- 1 Fra **Venter**  , velg **Telefonbok** > **Egne numre** 
 to ganger
- 2 Bruk  til **Lag ny** vises i tilleggsmenyen  
- 3 Tast inn navnet - se "Tekstinnskriving" side 64, og bruk 

Merk: Hvis du bruker T9® tekstinndata, må du flytte  før du flytter , ellers vil et annet ord bli valgt.

- 4 Tast inn telefonnummeret   to ganger
- 5 Tast nummer eller velg **Auto**  







Vise lagrede numre

- 1 Fra **Venter**  , velg **Telefonbok** > **Egne numre** 

- 2 Bruk  for å velge **Vis** eller **Info** fra tilleggsmenyen  
- 3 Hvis det finnes mer enn ett nummer, bruker du  for å gå gjennom de oppførte numrene

Gjør telefonen personlig

Legg inn en oppstarthilsen









En personlig hilsen kan programmeres for når telefonen slås på.

- 1 Fra **Venter**   velg **Bruker-valg** > **Display innst.** > **Velkomstmelding**
 
- 2 Bruk tekstinnskrivingsfunksjonen for å legge inn en hilsen   to ganger - se "Tekstinnskrivning" side 64



Vise animasjoner

Du kan vise animasjoner mens strømmen til telefonen slås av og på







- 1 Fra **Venter**   velg **Bruker-valg** > **Display innst.** > **Animasjon**  
- 2 Bruk  for å gå gjennom tilgjengelige animasjoner
- 3 Bruk  for å vise
- 4   for å velge ønsket animasjon eller slå av animasjonen



Venter-display

Du kan endre venter-displayet slik at det viser nedlastede fargebilder eller fargetemaer.

For å velge et bilde for the Display i ventl.:

- 1 Fra **Venter**   velg **Bruker-valg** > **Display innst.** > **Display farge**
- 2 Bruk  for å navigere og velge bildet du ønsker
- 3 Bruk  for å vise bildet
- 4  







Det er mulig å vise det valgte bildet før du legger det inn i Display i ventl. Når **Vis** kommer til syne i det sekundære alternativområdet,  .

Mediamapper



Med dette alternativet kan brukeren manipulere mediafilene som er blitt lastet ned fra en tredje part og lagret i telefonen. Noen av disse kan brukes som ringetoner, eller bilder til Display i venl. eller som vedlegg til tekstmeldinger.

Merk: Kun animasjoner/bilder EMS-format kan brukes som vedlegg

For å velge et element i mediamappen:

- 1 Fra **Venter**   velg **Bruker-valg > Media mappe** 
- 2 Bruk  for å velge mediatype  
- 3 Bruk  for å velge et objekt

Bruk  for å vise filen du valgte før du gjør endringer i den.



- 4   og bruk  for å velge **Nytt navn**, **Slett** eller **Slette alle**

  når som helst for å gå tilbake til undermenyen Media mapper

Fargetemaer

Hensikten med Temaer er å gi alternative kombinasjoner av farger for bakgrunn og tekst.

For å bruke et Fargetema:

- 1 Fra **Venter**   velg **Bruker-valg > Display innst. > Farge tema**  
- 2 Bruk  for å se på fargetemaet
- 3 Bruk  for å velge ønsket fargetema  

For å gå tilbake til Display i venl.  

Endre ringetonen

Du kan bytte ringetoner til telefonen til en av flere forhåndsdefinerte lyder, enten en nedlastet ringetone eller en Tale-tone (innspilling av stemme brukt som ringetone).









Alle tale-, faks-, data- og tekstmeldinger kan ha ulike ringetoner.

For å skifte ringetone: (Samtaler)

- 1 Fra **Venter**   velg **Bruker-valg > Ringetoner > Ringelyd**  













Gjør telefonen personlig

- 2 Bruk  for å velge anrop som skal endres  
- 3 Bruk  for å velge ønsket ringetone
- 4   for å høre ringetonen
- 5   for å bekrefte valg av ringetone









Du kan også bruke Melodiredigering for å lage en egen ringetone. Se “Lage en melodi” side 27

Ta opp en taletone

- 1 Fra **Venter**   velger du **Bruker-valg** > **Ringetoner** > **Tale-tone**  
- 2 Bruk  for å velge den taletonen som skal endres  
- 3   begynner å snakke inn i mikrofonen. Opptaket vil stoppe automatisk, eller før hvis du velger .

For å spille av opptaket bruker du  for å velge korrekt taletone  , velg **Avspilling**  .

Deaktivere/Aktivere alle toner

- 1 Fra **Venter**   velger du **Bruker-valg** > **Ringetoner**  
- 2  
- 3 Bruk  for å velge **Koble fra** eller **Koble til**  

Når telefonen går tilbake til **Venter**, vises ikonet for lydløs operasjon ().

Laste ned data ()

Panasonic GD67 er i stand til å bruke forskjellige data som er lastet ned. Data som er lastet ned blir lagret i Media mappen og kan hentes via EMS, SMS eller Download Fun, ved å bruke WAP. Du kan få flere opplysninger om denne tjenesten på nettstedet vårt.

Du finner mer informasjon på:

<http://www.panasonicbox.com>

Laste ned animasjoner, bilder og melodier

Data for animasjon, bilde og melodi kan lastes ned fra internett, EMS, SMS (tjenester fra en tredje part) eller Download Fun ved å bruke WAP.

Laste ned animasjoner

Animasjoner kan lastes ned og lagres i telefonen ved hjelp av EMS.

Denne tjenesten er avhengig av nettverket.

Det kan være at denne tjenesten ikke er tilgjengelig i alle land.

Nedlastede animasjoner lagres i, og kan hentes fra: **Bruker-valg > Media mappe > Animasjoner**

Hvis du har fått en SMS eller EMS som inneholder en animasjon:

- 1   for å bekrefte at du har mottatt animasjonen
- 2 Bruk  for å velge  to ganger

Animation er nå lagret og kan velges ved behov.

Laste ned bilder

Bilder kan lastes ned ved hjelp av WAP og lagres i telefonene. Du kan få opplysninger om denne tjenesten på nettstedet vårt.

Denne tjenesten er avhengig av nettverket.

Du finner mer informasjon på:

<http://www.panasonicbox.com>

Det kan være at denne tjenesten ikke er tilgjengelig i alle land på grunn av visse vedtekter og bestemmelser, så sjekk tilgjengelighet på nettstedet vårt først.

Nedlastede bilder lagres i, og kan hentes fra: **Bruker-valg > Media mappe > Bilde**. Hvis du har fått en SMS eller EMS som inneholder et bilde:

Gjør telefonen personlig

- 1   for å bekrefte at du har mottatt bildet
- 2 Bruk  for å velge   to ganger

Bildet er nå lagret og kan velges ved behov.

Laste ned melodier





Melodier kan lastes ned til telefonen ved å bruke SMS og EMS.

Du finner mer informasjon på:

Denne tjenesten er avhengig av nettverket.





<http://www.panasonicbox.com>

Når du får en melding som inneholder en melodi:

- 1   for å bekrefte at du har mottatt melodien
- 2 Bruk  for å velge ringetonen som skal overskrives   to ganger

Melodien er nå lagret og kan velges som ringetone.













Lage en melodi

Fra **Venter**   velger du **Bruker-valg > Ringetoner > Melodiredig.**  

Følg tabellen nedenfor for å angi notene (velg mellom lav, middels og høy), pauser og varigheten på hver enkelt, for å komponere melodien.

Merk: Når som helst kan du   for å spille av melodien under komponeringen.

Når melodien er ferdig,   to ganger for å lagre den.

Tast	1. trykk	2. trykk	3. trykk	4. trykk	5. trykk
	C	C#	lav C	lav C#	høy C
	D	D#	lav D	lav D#	høy D
	E	low E	høy E		
	F	F#	lav F	lav F#	høy F
	G	G#	lav G	lav G#	høy G
	A	A#	lav A	lav A#	høy A
	B	lav B			
					
					
	pause				
	1/8	1/4	1/2	1/1	1/16
	Høy				

Gjør telefonen personlig

Redigere melodien







Når du har lagret melodien, kan følgende operasjoner brukes for å redigere videre:

  for å slette tegnet til venstre for markøren

Bruk  for å navigere markøren rundt på skjermen

Bruk tastene for å sette inn nye noter/pauser

Stille inn baklystiden

- 1 Fra **Venter**   velger du **Bruker-valg** > **Display innst.** > **Tastelys tid**  
- 2 Bruk  for å gå gjennom tilgjengelige tider
- 3   for å velge ønsket tid

Endre språket







Du kan endre språket telefonen bruker til meldinger og/eller tekstinnskriverer. ()

- 1 Fra **Venter**   velger du **Bruker-valg** > **Språk**  
- 2 Bruk  for å velge **Displayspråk** eller **Tegic språk** (tekstinnskriver) du ønsker å endre  
- 3 Bruk  for å velge ønsket språk  



Gjenopprette telefonens standardinnstillinger

Alle personlige innstillinger kan tilbakestilles til fabrikkinnstillingene, bortsett fra visse funksjoner som koden for telefonlås og språket.

- 1 Fra **Venter**   velger du **Bruker-valg** > **Standarder**  
- 2   for å gjenopprette standardinnstillingene

Telefonsikkerhet

Telefonen har en rekke sikkerhetsfunksjoner som beskytter mot uautorisert bruk og som du kan bruke til å begrense tilgangen til visse funksjoner - se "Bruke PIN-koden" side 12. Det anbefales at du lærer deg alle sikkerhetskoder utenat. Hvis det er nødvendig å skrive opp sikkerhetskoder, må du aldri skrive dem slik at de kan gjenkjennes av andre. Hvis du glemmer koden, må du ta kontakt med forhandleren for telefonlåskoden eller tjenesteleverandøren for PIN og PIN2.

Aktivere tastaturlås

Funksjonen Tastaturlås brukes for å hindre utilsiktet tastetrykk, for eksempel når telefonen ligger i lommen.

Fra **Venter**  , 3 ganger eller  + Hold , velg **Tastaturlås**,   to ganger.

Når du mottar et anrop, deaktiveres Låse tastatur midlertidig, slik at du kan trykke på alle tastene bortsett fra  for å besvare anropet. Du kan fremdeles foreta nødanrop - se "Nødanrop" side 10.

Merk: Når du foretar nødanrop med "Låse tastatur" aktivert, vil det ikke høres lyder eller på annen måte vises at nummeret blir ringt opp



Deaktivere Låse tastatur

F en vilkårlig tast,

Når **Åpne** vises   



Endre sikkerhetskodene













- 1 Fra **Venter**  , velg **Tlf. Meny** > **Sikkerhet**  
- 2 Bruk  for å velge **Telefonlås**, **PIN kode** eller **PIN2 kode**  
- 3 Bruk  for å velge **Endre**  
- 4 Angi gjeldende kode  
- 5 Angi den nye koden  
- 6 Bekreft den nye koden  



Begrense anrop

Begrens anrop

Funksjonen Begrens anrop brukes for å begrense visse utgående og/eller innkommende anrop. Anropsbegrensning kontrolleres av et sikkerhetspassord som leveres fra tjenesteleverandøren. Ved oppdatering eller kontroll av status for Begrens anrop må telefonen være registrert i et nettverk. Forskjellige anropsbegrensninger kan brukes for tale-, faks- og dataanrop. Du kan kombinere alle anropsbegrensningene.

- 1 Fra **Venter**  , velg **Tlf. Meny > Sikkerhet > Begrense anrop**  
to ganger
- 2 Bruk , velg **Sperre samt., Sperr fax-anrop** eller **Sperr dataanrop**  
to ganger
- 3 Bruk , for å velge nødvendig nivå for anropsbegrensning og  
- 4 Angi passord for Begrens anrop og  

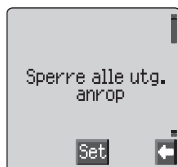

Oppringningssperre

Med funksjonen Oppringningssperre kan du sperre alle telefonnumre som er forhåndsprogrammert i SIM-kortet slik at de ikke kan ringes opp fra telefonen. PIN2 er nødvendig for å kunne bruke denne funksjonen.

- 1 Fra **Venter**  , velg **Tlf. Meny > Sikkerhet > Sperre oppringn.**  
- 2 Angi **PIN2**  

Faste numre



Faste numre-minnet er en del av telefonboken, men har ekstra sikkerhet. Når sikkerhetsfunksjonen **Faste numre** er aktivert, kan du bare ringe opp telefonnumre som ligger i Faste numre-minnet.

Når **Faste numre** er aktivert, må alle manuelt tastede telefonnumre være identisk med ett av numrene i **Faste numre**-minnet.

For å kunne lagre, redigere eller slette et telefonnummer i Faste numre-minnet må Faste numre-funksjonen være aktivert. Når Faste numre er aktivert, kan alle telefonnumre tilføyes, redigeres eller slettes som vanlig, men du blir bedt om å oppgi **PIN2**.

“Frie” numre

Frie numre er mellomrom som kan lagres i et telefonnummer. De “frie” numrene må fylles ut før telefonnummeret slås. Brukt sammen med Faste numre kan anrop begrenses, for eksempel til et bestemt område ved å lagre områdekoden for en telefon og ved henting kan påminnelsen tilføyes. De “frie” numrene kan befinne seg hvor som helst innenfor et lagret telefonnummer.

- 1  + Hold  til  vises for å angi et fritt nummer
- 2 Når telefonnummeret hentes, trykker du på en talltast for å fylle ut et “fritt” nummer









Applikationer

Klokke

Telefonen har en innebygd klokke med dato/klokkeslett, en alarm og en Strøm på/av-funksjon.







En ekstra klokke for to tidsinnstillinger finnes også - se "Annen klokke" side 62.

Første innstilling av lokal tid

- 1 Fra **Venter**  , velg **Applikasjoner** > **Klokkefunksjon** > **Klokke stilt** > **Hjemmetid** > **Tid innstilt**, bruk  for å velge sommertid av eller på,  
- 2 Tast sifrene for datoen i formatet dag/måned/år   to ganger for å godta datoen
- 3 Tast sifrene for klokkeslettet   to ganger for å godta klokkeslettet







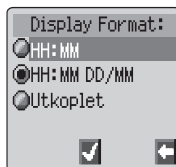



Stille inn klokkeformatet





- 1 Fra **Venter**   velger du **Applikationer** > **Klokkefunksjon** > **Klokkeformat** > **Displayformat**  
- 2 Bruk  for å gå gjennom de forskjellige klokke- og/eller datoformater eller deaktiver
- 3   for å velge ønsket klokkeformat



Endre klokkeslett/dato

- 1 Fra **Venter**   velger du **Applikasjoner** > **Klokkefunksjon** > **Klokke stilt** > **Hjemmetid** > **Tid innstilt**  
- 2 Angi tallet i formatet dag/måned/år
- 3   to ganger for å godta datoen
- 4 Tast sifrene   to ganger for å godta klokkeslettet







Stille klokken for sommertid

- 1 Fra **Venter**   velger du **Applikasjoner** > **Klokkefunksjon** > **Klokke stilt** > **Hjemmetid** > **Sommertid**
- 2   for å angi Sommertid på eller av

Stille inn alarmen

Hvis klokken ikke er stilt, blir du bedt om å gjøre det før innstilling av alarmen.

Det er fire forskjellige alarmer, som kan stilles inn hver for seg.

- 1 Fra **Venter**   velger du **Applikasjoner** > **Klokkefunksjon** > **Alarm stilt**  
- 2 Bruk  for å velge alarmen som skal stilles  
- 3 Angi tallet for klokkeslettet  
- 4 Bruk  for å velge hyppigheten for alarmen  
- 5 Bruk  for å velge ringetypen  

Når alarmen er stilt inn, og klokken vises, vil  vises når telefonen er i ventemodus.

Alarmen aktiveres i forhold til gjeldende klokke (lokal eller annen).

Stille alarm











Når det angitte klokkeslettet er nådd, høres alarmen og displayet blinker med en alarmmelding. Alarmen høres i 30 sekunder. Hvis alarmen utløses under en samtale, vil den aktivere vibratorfunksjonen.

Stenge alarmen:

 en av tastene



Applikasjoner

Deaktivere alarmen

- 1 Fra **Venter**   velger du **Applikasjoner** > **Klokkefunksjon** > **Alarm stilt**  
- 2 Bruk  for å velge å deaktivere alarmen   tre ganger
- 3 Bruk  for å velge Deaktivert  

Når alarmen er utkoplest, kan du følge samme prosedyre for å aktivere den igjen.

Justere alarmtiden

- 1 Fra **Venter**   velger du **Applikasjoner** > **Klokkefunksjon** > **Alarm stilt**  
- 2 Bruk  for å velge alarmen som skal justeres  
- 3  + Hold  for å slette gjeldende alarmtid
- 4 Angi tallet for klokkeslett   to ganger
- 5 Bruk  for å velge hyppigheten for alarmen  
- 6 Bruk  for å velge ringetypen  

Stille inn Strøm på/av-tid

Telefonen kan stilles inn slik at den automatisk slår seg på eller av automatisk på et bestemt klokkeslett ved hjelp av Strøm på/av-funksjonen. Prosedyren for automatisk innstilling/justering av Strøm på/av er den samme som for innstilling av klokkeslettet. For å stille eller justere klokkeslettet, velger du **Strøm på - tid:** eller **Strøm av - tid:** i menyen for klokkefunksjonen.

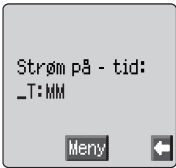

Strøm på - tid:
_T:MM











Meny



Forsiktig: Kontroller at ikke noen av innstillingene for alarm- eller strøm på-funksjonen bryter noen bestemmelser, slik at man unngår at telefonen slår seg på automatisk ombord i et fly eller på et sykehus osv. - se "Viktig informasjon" side i.



Kalkulator

Med kalkulatoren kan du utføre enkle regneoppgaver (addisjon/subtraksjon/ multiplikasjon og divisjon).

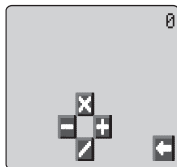
- 1 Fra **Venter**   velger du **Applikasjoner > Lommeregner** 

- 2 Angi et tall (maks. 10 sifre), så vises det øverst til høyre i displayet. Hvis du må bruke desimaltegn,  + Hold 
- 3 Bruk  for å velge regnearten du ønsker å bruke ( for å gange,  for å legge sammen,  for å dele,  for å trekke fra)
- 4 Angi et tall (maks. 10 sifre), så vises det ved siden av symbolet for regneart



Hvis  brukes for å velge en annen regneart, vil det bli foretatt en foreløpig utregning og resultatet vises på toppstreken.









- 5   for å fullføre utregningen når  vises i venstre operasjonsfelt

Valutakonvertering

Med valutakonvertering kan du regne om fra/til lokal valuta ved hjelp av en valutakurs, som angis av deg.





Fra **Venter**   velger du **Applikasjoner > Valuta**  





Angi en valutakurs

- 1  
- 2 Angi en forkortelse for lokal valuta (inntil 3 tegn)   to ganger
- 3 Angi en forkortelse for den fremmede valutaen (inntil 3 tegn) 
 to ganger
- 4 Angi valutakursen   to ganger

Applikationer

Regne om et beløp

- 1 Kontroller at valutakursen er korrekt   to ganger
- 2 Angi beløpet som skal regnes om   to ganger

Valutakursen blir lagret i telefonen etter at den er angitt. Neste gang konverteringen brukes, kan valutakursen/valutabetegnelsen redigeres i valutakursdisplayet.  , deretter bruker du   for å velge **Redig.**

Bytte valutakonvertering

Når du har godtatt valutakursen og er klar til å angi beløpet som skal regnes om, kan du bytte valutaer for å regne om fra fremmed valuta til lokal valuta.

- 1  , bruk   for å velge **Bytte**  
- 2 Angi verdien for omregning   to ganger

Tekstmeldinger

Du kan motta, vise, redigere og/eller sende enkelte eller sammenhengende tekstmeldinger til mobiltelefoner i samme nettverk eller annet nettverk som har en roaming-avtale. Før meldingen blir sendt, vil brukeren få beskjed om hvor mange tekstmeldinger som vil bli sendt hvis det er mer enn én.

Stille inn telefonen for korte tekstmeldinger

Før en melding kan sendes er det nødvendig å angi Meldingssentral- nummeret under Parametre. (Nettoperatøren kan skaffe Meldingssentral- nummeret).











Meldingssentralnummeret kan være forhåndsprogrammert i SIM-kortet.

Angi nummeret for meldingssentralen

Fra **Venter**   velger du **Tekstmeldinger** > **Parametre** > **Meldings-sentral**  

Tast inn nummer til meldingssentralen i internasjonalt ringeformat – se “Internasjonale anrop” side 9.





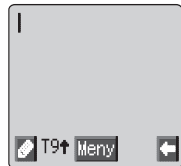



Lage en tekstmelding

- 1 Fra **Venter**   velger du **Tekstmeldinger** > **Skriv melding**  
 - 2  , bruk  for å velge tekstmodus fra en tilleggsmeny 
-   for å avbryte tilleggsmenyen uten å endre tekstvalg





Merk:   fører brukeren direkte til hovedmenyen Tekstbeskjed.

Lage en tekstmelding - se “Tekstinnskriving” side 64.

Tegnmenyen er ikke tilgjengelig i “Numerisk modus”. I tekstmoduser er det mulig å få tilgang via  + Hold  -  eller  , bruk  for å velge **Char. Liste** fra tilleggsmenyen,  .



Or in T9 mode  + Hold .





  for å gå ut av tegnmenyen

- 3 Bruk  for å navigere gjennom meldingen og legge til eller slette tekst

Tekstmeldinger

4   to ganger

Du kan bli spurt om du vil sende meldingen. Hvis meldingen ikke skal sendes,   blir meldingen lagret.

5   og tast inn mottakerens telefonnummer (eller hent et nummer fra telefonboken) - se "Hente et nummer" side 15 
 to ganger







6 Du kan bli spurt om du ønsker leveringsbekreftelse. Hvis ikke, bruker du  for å velge Nei  . Hvis ja, bruker du  for å velge Ja  

Standardinnstillingen for Leveringsbekreftelse kan aktiveres/deaktiveres ved å bruke rapportparametret i parametermenyen.

Tekstvedlegg







Når du lager en tekstmelding, kan du også sende et vedlegg. (Forutsetter copyright)

For å ta med et vedlegg:

- 1 Fra **Lag ny/Rediger**  , fra tilleggsmenyen, velg **Innfør**
- 2 Bruk  til å velge i tilleggsmenyen og   for å velge.
- 3 Bruk  for å velge filen som skal settes inn i teksten,  

Motta tekstmeldinger

Når en kort tekstmelding sendes til telefonene, får du meldingen "Mottatt 1 ny melding" og meldingsindikatoren () blinker i displayet, med et ringevolum eller vibrasjon.

Når **Lese** vises,   for å lese meldingen. Bruk   for å navigere gjennom meldingen og for å finne ut hvem avsenderen er og tidspunktet meldingen ble sendt. Med telefonnummeret vist  

For å ringe telefonnummeret.

Merk: Hvis meldingsindikatoren lyser kontinuerlig (**ikke blinker**) betyr det at meldingsområdet er fullt og at du må slette gamle meldinger for å få plass til nye meldinger.

Meldingsvalg

Svare på en melding

Når en melding er mottatt og lest, kan du velge å svare avsenderen.

  to ganger. Da kan du lage en svarmelding

Slette en melding

1  

2 Bruk  for å velge **Slette**,   for å slette meldingen

For å aktivere automatisk sletting av meldinger - se "Parametre" side 42.

Redigere en melding

1  

2 Bruk  for å velge **Redig.**,   for å redigere meldingen

 , du kan nå velge om du vil sende den redigerte meldingen - se "Lage en tekstmelding" side 37.   hvis du ikke vil sende meldingen. Da blir den lagret i Sendeliste.

Klippe/kopiere og lime inn meldingstekst



Med denne funksjonen kan du klippe eller kopiere meldingstekst fra en brukerdefinert melding eller brukertilpasset melding, til en ny eller eksisterende melding. Den kan også brukes til å lime inn en tidligere sendt melding - Se "Redigere en melding" side 39.

1 Når meldingsteksten vises,   velger du **Avbryt** eller **Kopi**
 

2 Bruk  for å plassere markøren på begynnelsen av den teksten som skal klippes eller kopieres  

3 Bruk  for å utheve den ønskede teksten  

Den klippede eller kopierte teksten blir værende i telefonminnet til annen tekst blir klippet eller kopiert.

4 Velg tekstskjermbildet hvor du vil lime inn den klippede eller kopierte teksten  

5 Velg **Lim inn**  





For å klippe eller kopiere tekst fra mottatt melding velger du **Sendes** og gjentar trinn 1 - 3.

Håndtere meldingslister

Alle tekstmeldinger, sendte eller mottatte, blir for det meste lagret i telefonen til de blir slettet. Du kan velge en lagret melding for å svare på den, redigere eller slette den.

Innkurv

Tekstmeldinger du har mottatt blir lagret i Innkurven. Blinkende  i Mottatt-listen betyr en ulest melding.

Når du leser en mottatt melding, vises avsenders informasjon under teksten.   for å vise senders ID (hvis tilgjengelige) og tidspunktet meldingen ble sendt.   to ganger hvis du vil svare på meldingen.

Fra Innkurven er det mulig for brukeren å sende videre en melding, pakke teksten ut av en melding og sende den videre eller Chat med den som sendte meldingen. Se Chat SMS, side 40.

Utkurv









Når en melding er sendt eller redigert, blir den lagret i Utkurven.

Lage

Med denne kan du lage en ny melding eller svare på en mottatt melding.

Chat SMS

Med Chat kan du lese sendte og mottatte meldinger på en skjerm når du og en annen er i Chat SMS-modus.

- 1 Når du leser en tidligere sendt eller mottatt melding,    for å velge chat
- 2 Tast telefonnummeret du ringer,   
- 3 Tast kallenavnet ditt (inntil 18 tegn) - se "Tekstinnskrivning" side 64,   

Det er nå mulig å bruke Chat sammen med den andre parten, forutsatt at telefonen deres har chat SMS-funksjon. Skrive en melding - se "Tekstinnskrivning" side 64.

Når du mottar en melding i chat-modus, vises teksten automatisk over den foregående meldingen din.

- 4  , velg **OK** for å fortsette chat

Hvis telefonen ikke er i chat-modus når du får svar på en chat-melding, mottas den som en vanlig SMS. Hvis du mottar en samtale mens du er i chat-modus, vil telefonen la deg svare på anropet og gå tilbake til chat-modus når samtalen er avsluttet.

- 5 For å gå ut av chat-modus   

Den siste meldingen som ble sendt, lagres i Utkurven.











Den siste delen av meldingen som ble mottatt, lagres i Innkurven.

Alle de andre meldingene fra siste chat, slettes automatisk fra telefonminnet.

Det er også mulig å gå inn i chat-modus fra menyen Tekstmeldinger.

Celle-kringkastinger

Brukeren må spesifisere ett eller flere emner som skal mottas som kringkasting før de kan mottas. Det er viktig at brukeren passer på at listen er tom for å motta optimal kringkasting.

- 1 Fra **Venter**  , velg **Tekstmeldinger > Kringkastinger > Emner**  
- 2   for å innføre et nytt emne
- 3 Bruk  for å bla gjennom tilgjengelige emner
- 4   velg **RX på** i tilleggsmenyen
- 5   for å sette det emnet du ser i øyeblikket, inn i kringkastingslisten

Merk: Der er 3 alternativer for Celle-kringkasting: **Mottar ikke, Mottar og Motta og gi beskjed ved mottak**

Meldingsliste

Dette er et minne for de sist mottatte kringkastingsmeldingene. Meldinger kan slettes fra dette området.

Språk

Språket på kringkastingsmeldingene kan endres ().

Aktivere/deaktivere kringkasting

- 1 Fra **Venter**   velger du **Tekstmeldinger > Kringkasting**  
- 2 Velg **Motta**  
- 3 Bruk  og velg **Koble til/Koble fra**  

Tekstmeldinger







Merk: Tilleggsmenyene kan ha forskjellig utseende.

Når kringkasting er aktivert, følger du samme prosedyre for å deaktivere.

Når du har mottatt en kringkasting med lav prioritet, vises  på Display i venl. Og du hører kanskje en tone som gir beskjed (hvis aktivert). Hvis du har mottatt en kringkasting med høy prioritet, vil innholdet av teksten vises på Display i venl.

Varsel tone

Aktiverer beskjedtonen for celle-kringkasting:

- 1 Fra **Venter**   velg **Tekstmeldinger > Kringkasting > Varsel tone**  
- 2 Bruk  for å utheve **Koble til**
- 3   for å velge

For å deaktivere beskjedtonen, følg samme prosedyre og velg **Deaktiver** i menyen **Varsel tone**

Parametre

Fra **Venter**   velger du **Tekstmeldinger > Parametre** 

Følgende parametre kan stilles inn:

Mottakergruppe





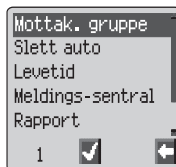

Det finnes 5 forskjellige mottakergrupper hvor du kan lagre inntil 10 telefonnummer i hver.

I Mottakergruppen kan du forhåndsdefinere mottakere for tekstmeldinger.



Stille inn Mottakergruppe

I Fra **Venter**  , velg **Tekstmeldinger** > **Parametre** > **Mottak. gruppe**  

For å taste inn et nytt navn,   velg **Velg** og tast inn navnet på mottakeren fra et av navnene lagret i en av telefonbøkene. Se Hente et nummer på side 15.   to ganger, velg **OK** fra tilleggsmenyen 

Slett auto

Når denne funksjonen er valgt, slettes meldinger automatisk:

Mottatt/lest – overskriver den eldste leste meldingen

Alle mottatte – overskriver den eldste meldingen, selv om den ikke er lest.

Levetid

Dette er den tiden meldingen din er lagret i meldingssentralen. Forsøk på å sende blir gjentatt til meldingen er sendt eller levetiden utgår.

Meldings-sentral

Du kan redigere meldingssentralens telefonnummer - se “Stille inn telefonen for korte tekstmeldinger” side 37.

Rapport

Hvis rapporten er stilt inn på Ja, vil du få en bekreftelse når meldingen er sendt.

Protokoll

Meldingssentralen kan konvertere meldingen til det formatet som er spesifisert av den valgte protokollen.

Anropsinformasjon

Nye numre

Nylig ringte telefonnummer blir lagret i **Sist ringte nr.**



Hvis nummervisning er tilgjengelig, vil ringers telefonnummer lagres i **Besvarte anrop** for en besvart samtale, og i **Ubesvarte samt** for en ubesvart samtale.

Hvis nummervisning ikke er tilgjengelig, vil samtalene likevel bli lagret, men vil merkes med dato og klokkeslett.

Når minnet er fullt, vil neste telefonnummer overskrive det eldste.

- 1 Fra **Venter**  
- 2 Bruk  for å velge **Sist ringte nr., Besvarte anrop** eller **Ubesvarte samt**  
- 3 Bruk  for å velge telefonnummeret (eller navnet) du ønsker å ringe opp igjen  

Du kan redigere eller slette telefonnummeret før du ringer det opp – se “Redigere telefonbokoppføringer” side 16.





Hvis du ønsker å lagre det valgte nummeret i telefonboken,   mens nummeret vises – se “Lagre et nummer” side 14.

Ring opp det sist ringte nummeret

For å ringe opp ditt sist ringte telefonnummer,   to ganger.

Svare på et ubesvart anrop



Når displayet viser at du har mottatt anrop, men ikke har besvart dem.

- 1  
- Siste ringers telefonnummer vises hvis det er tilgjengelig.
- 2 Bruk  for å velge det telefonnummeret du ønsker å ringe opp
 - 3  

Anropenes varighet

- 1 Fra **Venter**  , velg **Tlf. Meny > Anropsinfo. > Anrop**  

Merk: Anropsfunksjonen er avhengig av SIM-kortet (). Hvis SIM-kortet ikke støtter denne funksjonen, vil emner under Anropsmenyen bli plassert direkte under Anropsinfo.-menyen.

- 2 Bruk  for å velge en av funksjonene beskrevet nedenfor, og  

Hvis tilgjengelig, vil funksjonen **Siste samtale** vise varighet og kostnaden for de siste anropet i ventemodus. Tiden angis slik: timer (0-99), minutter (0-59), sekunder (0-59) - HH:MM:SS.

Siste samtale:
00:00:59



Hvis tilgjengelig, viser funksjonen Alle samtaler påløpt varighet og samtalekostnader for innkommende og utgående samtaler. Låsekoden eller PIN2 er nødvendig for å nullstille tiden og samtalekostnad.

GPRS-anropenes varighet

- 1 Fra **Venter**  , velg **Tlf. Meny > Anropsinfo. > Tilkobling GPRS**  

Merk: Anropsfunksjonen er avhengig av SIM-kortet ().

- 2 Bruk  for å velge en av funksjonene beskrevet nedenfor, og  

Funksjonen Sist ringte numre viser varighet og overført mengde data for det siste anropet. Tiden angis slik: timer (0-99), minutter (0-59), sekunder (0-59) - HH:MM:SS, dvs. TT:MM:SS.

Funksjonen Alle samtaler viser påløpt varighet og overført mengde data. Låsekoden eller PIN2 er nødvendig for å nullstille tiden.



Funksjonen Prioritet brukes for å avgjøre om man vil la en innkommende samtale avbryte et data-anrop

Samtalekostnader



For å holde oversikten over ringekostnadene, kan telefonen stilles inn slik at bruken begrenses til et bestemt antall tellerskritt. (☐)

Angi pris per tellerskritt

For det første må det angis en pris per tellerskritt. Dette er kostnaden som nettopperatøren tar for ett tellerskritt. (⊙)

- 1 Fra **Venter**  ⊙, velg **Tlf. Meny > Anropsinfo. > Velg Serv. > Samtalekostnad**  ⊙
- 2  ⊙ for å redigere verdiene

Her vil du bli bedt om å taste PIN2-koden eller låsekoden din  ⊙.

- 3 Tast inn valutaenhet (inntil tre tegn) f. eks GBP  ⊙ to ganger
- 4 Tast inn pris  ⊙ to ganger

Angi maks. tellerskritt

Med denne funksjonen kan du forhåndsbestemme maksimumskostnaden for anrop du foretar. (⊙)

- 1 Fra **Venter**  ⊙, velg **Tlf. Meny > Anropsinfo. > Velg Serv. > Maks kostnad**  ⊙
- 2  ⊙ to ganger for å redigere verdiene

Her vil du bli bedt om å taste PIN2-koden eller låsekoden din,  ⊙.













- 3 Tast inn en verdi (antall tellerskritt) som skal være den høyest tillatte, så vises korresponderende kostnad
- 4  ⊙ to ganger for å godta

Merk: Varigheten av et tellerskritt kan variere i forhold til travle og rolige tider på døgnet. Dette innvirker på utregningen av samtalekostnaden. Informasjonen om samtalekostnadene kan imidlertid gi et unøyaktig bilde av satsene til nettopperatøren.

Avansert operasjon

Viderekople anrop

Samtale-, faks- og dataanrop kan viderekoples ved forskjellige forhold og til forskjellig numre. Kanskje du vil at samtaleanrop skal viderekoples til Talepost når telefonen er slått av.

- 1 Fra **Venter**   velg **Tlf. Meny > Viderekopling**  
- 2 Bruk  for å velge hvilken anropstype som skal viderekoples, 
 to ganger
- 3 Bruk  for å velge forhold som skal utløse viderekoplingen 

- 4 Tast telefonnummeret det skal viderekoples til   to ganger

Når en viderekoplingssituasjon er aktivert, vises viderekoplingsikonet ().

Ved oppdatering eller kontroll av statusen for **Viderekopling** må telefonen være registrert i et nettverk. ()

Holde anrop og Samtale venter

Holde et anrop



Under et anrop:

- 1  
- 2 Bruk  for å velge **Hold**  

Fortsette en samtale

- 1  
- 2 Bruk  for å velge **Videre**  

Foreta et anrop til





- 1 Tast telefonnummeret (eller hent det fra telefonboken – se “Hente et nummer” side 15)
- 2  

Det første anropet blir satt på hold.

Motta anrop nummer to





Du kan motta et anrop til, hvis Samtale venter er slått på. Dette aktiveres fra menyen **Tlf. Meny > Anropsinfo**. Det er ikke mulig med mer enn ett faks- eller dataanrop. Alle samtaleanrop må avsluttes før du kan foreta eller motta et faks- eller dataanrop. (☐)

Godta anrop nummer to





- 1  
- 2 Bruk  for å velge **Godta**  

Gjeldende anrop blir satt på hold.

Avvise anrop nummer to

- 1  
- 2 Bruk  for å velge **Avvis**  





Avslutte gjeldende anrop og motta anrop nummer to

- 1   med et ventende anrop
- 2  en av tastene, unntatt  eller 

Operasjon ved to anrop

Veksle mellom anrop

Ledeteksten   i displayet angir gjeldende anrop

- 1  
- 2 Bruk  for å velge **Bytte**  

Avslutte gjeldende anrop

- 1  
- 2 Bruk  for å velge **Avslutt**  

Det holdte anropet vil fortsatt stå på hold.

Avslutte begge anrop



Samtaleoverføring

Med to anrop tilkoplet, kan du bruke samtaleoverføring for å kople dem sammen ved å avslutte forbindelsen din og la de andre to snakke sammen.

(☐)

Når to anrop er i bruk:

- 1  
- 2 Bruk  for å velge **Overf.**  

De to anropene vil bli koplet til hverandre og forbindelsen din blir avsluttet.





Merk: To samtaleoverføringer kan ikke benyttes når du er i konferansemodus.

Telefonkonferanser

En telefonkonferanse innebærer at tre til fem personer kan snakke sammen samtidig. Det er mulig å bytte mellom en telefonkonferanse og et annet anrop på samme måte som med to separate anrop. (☐)

Aktivere telefonkonferanse

Med to anrop tilkoplet (ett aktivt, ett på hold):

- 1  
- 2 Bruk  for å velge **Flette**  

En telefonkonferanse er aktivert, alle tre personer kan snakke med hverandre.

Legg til i telefonkonferansen











Det er mulig å legge til flere i telefonkonferansen (opptil maks. fem). Enten ved å foreta et anrop eller godta et innkommende anrop. Anropet kan deretter flettes inn i telefonkonferansen.

Merk: Når du foretar et anrop eller godtar et innkommende anrop, vil telefonkonferansen settes på hold. Deltakerne i telefonkonferansen kan fortsette å kommunisere med hverandre mens telefonen står på hold.

Dele opp en telefonkonferanse

Brukeren kan velge ut en enkeltperson fra telefonkonferansen og oppeve forbindelsen deres. På den måten kan du snakke privat uten at de andre i konferansen deltar.

Under et telefonkonferanse:

- 1  
- 2 Bruk  for å velge **Valg**  
- 3 Bruk  for å velge en person i konferansen
- 4  
- 5 Bruk  for å velge **Splitt**  

Den utvalgte personen blir skilt ut fra telefonkonferansen, som settes på hold (de andre personene i telefonkonferansen kan fremdeles kommunisere).

Avslutte telefonkonferanser

Du kan enten velge en enkeltperson i konferansen og avslutte samtalen eller avslutte hele konferansen. Hvis en samtale står på hold, eller et annet anrop kommer inn, kan ikke et individuelt anrop avsluttes.

Avslutte en enkelt forbindelse

Under en telefonkonferanse

- 1  
- 2 Bruk  for å velge **Valg**  
- 3 Bruk  for å velge en person i telefonkonferansen
- 4  
- 5 Bruk  for å velge **Avslutt**  

Avslutte alle forbindelser





Under en telefonkonferanse:

  for å avslutte alle samtalene samtidig

Bytte til et nytt nettverk

Når du ikke er i hjemlandet/regionen, kan du bruke et nettverk som det ikke abonneres direkte på. Dette kalles ROAMING. Nasjonal lovgivning kan forby roaming på ditt hjemsted.

Nytt nettverk-funksjonen brukes for å velge et nettverk om er tilgjengelig der du befinner deg på manuell måte.

- 1 Fra **Venter**  , velg **Tlf. Meny > Nettverk > Nytt nettverk**  
- 2 Bruk **Q**   for å velge ett nettverk fra listen over tilgjengelige nettverk

Hvis du ikke kan registrere deg hos nettverket du valgte, vil dette nettverk vises grått.

Når Søkemodus er stilt inn på Automatisk, vil telefonen automatisk velge et nytt nettverk for å opprettholde optimal nettverkstilgjengelighet. Med Søkemodus stilt inn på Manuell, vil telefonen bare bruke et valgt nettverk. Hvis du mister dekningen, må du velge et annet nettverk.

Nettverkslisten brukes når Søkemodus er stilt inn på Automatisk. Numrene i Foretrukket nettverksliste viser søkeprioriteten.

Hvis du velger Innfør, lagres et nytt nettverk i lokaliteten som vises i øyeblikket og flytter deretter andre nettverk ned. Redig. overskriver det gamle nettverket med et nytt, og Tilføy lagrer et nytt nettverk nederst på listen.











Planlegger





Planleggeren kan brukes til å registrere påminnelse for personlige arrangementer samt planlegging av ferier.

Forsiktig: Kontroller at ikke noen av innstillingene for planleggeren bryter noen bestemmelser, slik at man unngår at telefonen slår seg på automatisk ombord i et fly eller på et sykehus osv. - se "Viktig informasjon" side i.





Lage en påminnelse





Fra **Venter**  , velger du **Planlegge**  

- 1 Bruk navigasjonstasten () for å velge datoen for påminnelsen
- 2   to ganger for å lage en ny oppføring når korrekt dato er uthevet,   to ganger
- 3 Tast sifrene for klokkeslettet ved å bruke 12- eller 24-timersklokke   to ganger
- 4 Bruk  for å velge hyppigheten for påminnelsen  

  bruk  for å utheve **Tel innst**  .

Her er det mulig å hente et nummer i en telefonbok.



  og velg a number.  

- 5 Angi huskeliste for påminnelse – se "Tekstinnskrivning" side 64,   to ganger
- 6 Bruk  for å velge en ringetype for påminnelsen  















Merk: For å vise at du har laget en påminnelse, vil datoen vises inversert.

Se på påminnelser

Når du er i menyen **Planlegge**, velger du ønsket dato ved hjelp av navigeringstasten ()   for å se på påminnelsene for den datoen



Slette påminnelser

- 1 Fra **Venter**  , velger du **Planlegge**  
- 2 Bruk  for å velge ønsket dato for påminnelsen  
- 3 Bruk  for å velge påminnelsen som skal slettes  
- 4 Bruk  for å velge **Slette**   to ganger

Stille inn feriepåminnelse















- 1 Fra **Venter**  , velg **Planlegge**  
- 2 Bruk navigeringstasten () for å velge dagen for ferien  
- 3 Bruk  for å velge **Funksjon**  
- 4 Bruk  for å velge **Ferieinnst.**  
- 5 Bruk  for å velge **Daglig, Ukedag**, bruk  for å velge en dag   for å oppdatere **Ferieliste**

Gjenta prosessen for hver feriedag

Merk: For å indikere at det er stilt inn en feriepåminnelse, vil datoen(e) omslutes av en tom boks.















Slette ferieinnstillinger

Slette ferieinnstillinger:

- 1 Fra **Venter**  , velg **Planlegge**  
- 2 Bruk navigeringstasten () for å velge hvilken feriedag som skal slettes  
- 3 Bruk  for å velge **Funksjon**  
- 4 Bruk  for å velge **Ferieinnst.**  
- 5 Bruk  for å velge **Ferieliste**, velg dato for sletting   to ganger

For å slette ALLE ferieinnstillinger velger du **Slette alle**   to ganger

Hoppe til en dato

- 1 Fra **Venter**  , velg **Planlegge**  
- 2  
- 3 Bruk  for å velge **Hoppe**  
- 4  + Hold  for å fjerne gjeldende dato
- 5 Bruk  -  for å angi datoen (ved hjelp av valgt datoformat) du vil "hoppe" til   to ganger

Spill



Spill du kan laste ned ()

Med menyen for Nedlastbare spill kan brukeren bruke spill som ble lagt inn på fabrikk eller laste ned et spill fra spill-katalogen.

Merk: Et spill som lastes ned vil overskrive spillet som ble lastet ned tidligere.

Fra **Venter**   velg **Spill** eller velg **Spill i Applikasjoner**

Banneret for spill kommer til syne på displayet. Hopp over banner-innledningen ved å  

  og bruk  for å gå gjennom spillmenyen



  for å velge



Følg ledeteksten på displayet for å navigere gjennom spillmenyen.

I spillmenyen finner du en fullstendig veiledning for nedlasting, samt spilleregler for alle spill som er tilgjengelig.

Integrerte spill ()

For å gå inn i menyen for integrerte spill:

 , velg **Spill** eller velg **Spill i Applikasjoner**

Bruk  for å velge et spill  

Følg ledetekstene i tilleggsmenyen angående spilleregler og -alternativer

WAP-browser

Telefonen har en WAP-browser (Wireless Application Protocol) som gjør at du har tilgang til internett-tjenester som støttes av nettverket, for eksempel nyheter, værmelding, sport osv.

Browserinnst.

Før du kan få tilgang til internett-tjenester, må SIM-kortet være dataaktivert og den relevante konfigurasjonsinformasjonen være lagt inn i telefonen.















Disse innstillingene kan være forhåndsprogrammert av nettverksoperatøren.



Merk: Endring av tidligere angitte innstillinger kan forårsake browserfeil.

- 1 Fra **Venter**  , velg **Webleser** > **Browserinnst.** > **Serverinnst.**  
- 2 To servere kan installeres på telefonen. Bruk  for å velge en av serverinnstillingene  
- 3 Bruk  for å velge **Redig.**  

En liste over konfigurasjonsparametere vises. Parameteren **Servernavn** er uthevet og **Redig.** vises.

- 4  
- 5 Angi navnet på WAP-serveren   to ganger
- 6 Bruk  for å velge hver av de andre parameterne etter tur, rediger informasjonen   to ganger
- 7 Etter at alle parametrene er angitt,   for å gå tilbake til forrige menynivå
- 8 Velg serverinnstillingene som du akkurat har redigert  . Bruk  for å velge innstilling  

Skriv opp WAP-innstillingene i tabellen bak på denne brosjyren som fremtidig referanse.

Aktivere browseren

Aktivere browseren:

Fra **Venter**  , velg **Webleser > Start browser**  

Den første gangen browseren aktiveres, vil det ikke være lagret noe innhold, så lokalt URL-innhold blir vist (som definert av nettverksoperatøren). Lokal URL hentes fra hurtigbuffer, hver gang browseren aktiveres. (Hurtigbufferen er telefonens minne som lagrer innhold som er lastet ned tidligere). Når innholdet hentes fra hurtigbufferen, er telefonen frakoplet (ikke koplet til en WAP-server).



Navigere i Innhold

Bruk navigeringstasten () for å rulle gjennom innholdet i skjermbildet på denne måten:

Bruk  for å rulle opp/ned på gjeldende side

Bruk  for å gå tilbake til forriges objekt

Bruk  for å gå tilbake til neste valgare objekt

Når lenket tekst (understreket tekst) er uthevet   for å laste siden knyttet til lenken.

Browsermenyen

Browseren har også en egen meny som gjelder når innholdet vises i øyeblikket (enten tilkoplet eller frakoplet).

Foe å få frem Browsermenyen   for å velge browserikonet æverst til venstre på displayet,   eller, mens du er i browseren, kan du få den frem ved å  + Hold 

Denne menyen brukes slik:

Tilbake

Lar brukeren gå tilbake til browserens startmeny

Hjemme

Viser lokal URL-innhold som definert av nettverksoperatøren.

Avslutte

Deaktiverer browseren.

WAP-browser

Marker stedet

Brukes for å markere et sted du vil gå tilbake til senere

Bokmerker

Bruk, legg til, slett og gi nytt navn til bokmerker.

Innkurv

Brukes for å hente en tekstmelding

Lagre bilde

Brukes for å lagre et bilde fra browseren

Laste på nytt

Vil laste ned på nytt og oppdatere gjeldende side.

Innstillinger

Lar brukeren slette innholdet i hurtigbufferen og viser innholdet i lokal URL. Lar også brukeren bestemme tastenes funksjonalitet og hastighet. For eksempel: rullehastighet.





Om

Har informasjon om type browser og sikkerhetsalternativer









Bruke bokmerker

Du kan legge til noe i menyen Bokmerker via menyen "I Browser". Sider som besøkes ofte kan angis med bokmerke for å spare tid. Da trenger du ikke å angi URL hver gang.















Legge til et bokmerke

- 1 Mens du ser på innholdet  
- 2 Bruk  for å velge **Bokmerke**
- 3   to ganger for å registrere bokmerket

Hente sider ved hjelp av bokmerker

- 1 Med innholdet vist  
- 2 Bruk  for å velge **Bokmerke**  
- 3 Bruk  for å velge det aktuelle bokmerket fra listen,  

Gi nytt navn til et bokmerke

- 1 Med innholdet vist  
- 2 Bruk  for å velge **Bokmerke**  
- 3 Bruk  for å velge det aktuelle bokmerket fra listen,  
- 4  
- 5  + Hold  for å fjerne bokmerkenavnet, deretter skriver du inn det nye navnet   to ganger

Slette bokmerker

- 1 Med innholdet vist  
- 2 Bruk  for å velge **Bokmerke**  
- 3 Bruk  for å velge det aktuelle bokmerket fra listen,  
- 4 Bruk  for å velge **Slette**   to ganger

Deaktivere browser









Browseren kan deaktiveres på denne måten:

Ved browsing tilkople   for å se på hurtigbufferen frakoplet

Ved browsing frakoplet   for å gå tilbake til ventemodus

Stille inn automatisk frakobling

Telefonen vil automatisk kobles fra WAP-serveren etter en bestemt periode uten interaksjon. Denne perioden defineres i sekunder etter innstillingen av **Auto frakopling**.

- 1 Fra **Venter**  , velg **Browser** > **Browserinnst.** > **Auto frakopling**  
- 2  + Hold  for å fjerne gjeldende auto frakopling, deretter angir du ny verdi   to ganger

Tilleggsfunksjoner

Høytalerfunksjon

Med høytalerfunksjonen du føre en konversasjon uten å måtte holde telefonen til øret.

Merk: Du må IKKE holde telefonen til øret i håndfri modus.

Bytte mellom håndfrie og håndholdte samtaler

Under en håndholdt samtale:

- 1  
- 2 Bruk  for å velge **HF**  

Under en håndfri samtale:

  to ganger for å gå tilbake til håndholdt operasjon

Besvare et håndfritt anrop:

Besvar et anrop ved hjelp av håndfri modus  + Hold 

Talememo

Du kan ta opp en toveis konversasjon under et anrop. Hvis et annet SIM-kort er installert, vil alle talememoer gå tapt.

Forsiktig: Sikkerheten til en registrert melding er ditt ansvar. Du MÅ be om den andre partens tillatelse før du tar opp.

Ta opp en talememo

Under et anrop:

 
Bruk  for å velge **Memo**  



Du hører en tone når opptaket starter og når det avsluttes.

Hvis du   mens du tar opp en talememo, stopper opptaket, men ingen av partene hører noen tone.

Spille av en talememo

Fra **Venter**  , velger du **Applikasjoner** > **memo** >

Avspilling  

Stoppe avspilling,   to ganger

Note Pad-funksjonen er tilgjengelig under avspilling - se "Note Pad" side 62.

Volumkontroll under avspilling

Under avspilling:

Bruk  for å justere volumet for talememo

Slette memo

Fra **Venter**   velger du **Applikasjoner > memo > Slette**
  to ganger

DTMF-toner





DTMF-toner kan sendes under samtalen. Disse blir ofte brukt for å få tilgang til talepost, søking og banktransaksjoner over internett. For eksempel kan det være at du vil legge inn et nummer for å få fjerntilgang til talepostmeldinger. Et telefonnummer kan lagres i telefonboken med DTMF-toner, slik at nummeret kan ringes opp gjentatte ganger og DTMF-nummeret sendes automatisk.



Send DTMF-toner under et anrop

Tast inn tall ( til ,  og )







Sett samtalen på pause

Ved å bruke pauser kan du sende DTMF-toner automatisk.

- 1 Tast telefonnummeret.
- 2  og hold  til en **P** vises på slutten av telefonnummeret som er tastet inn
- 3 Tast DTMF-tall etter pausen, tast for eksempel nummeret for å få tilgang til talepostmeldinger.
- 4  

Når anropet er vellykket, blir det sendt DTMF-toner etter 3 sekunder eller   for å sende DTMF-toner manuelt.

Hvis DTMF-toner er mislykket, kan telefonnummeret du ringer kreve at lengden på tonene økes.

- 5 Fra **Venter**   velg **Bruker-valg > DTMF lengde** 
- 6 Bruk  for å velge **DTMF lang**  

Note Pad

Under en samtale kan du taste numre du kanskje vil ringe etter at samtalen er avsluttet.

Under en samtale:

- 1 Tast telefonnummer
- 2 Når samtalen er avsluttet,   for å ringe det nummeret

Hvis du vil lagre det i telefonboken, trykker du på A mens nummeret vises – se “Lagre et nummer” side 14.

Annen klokke

Annen klokke kan enten stilles inn på Autojustering, slik at annen tidssone automatisk blir stilt inn fra koden til gjeldende nettverk. En spesifisert tidsforskjell kan eventuelt stilles inn manuelt.







Stille inn klokke display

- 1 Fra **Venter**  , velg **Applikasjoner > Klokkefunksjon > Klokkeformat > Displaymønster**  
- 2 Bruk  for å velge **Lokal tidssone** eller **Hjemme tid**  



Stille inn autojustering

Hvis du reiser til et land/region som har en roaming-avtale med ditt lokale nettverk, vil den andre klokken justeres automatisk. For land/regioner som har flere tidssoner i samme område, må man imidlertid justere manuelt.

- 1 Fra **Venter**  , velg **Applikasjoner > Klokkefunksjon > Klokke stilt > Andre tid > Auto. Innst. > Hjemland**  
- 2 Bruk  for å velge hjemmeområdet  

Aktivere Autojustering

Fra **Venter**  , velg **Applikasjoner > Klokkefunksjon > Klokke stilt > Andre tid > Auto. Innst. > Auto. Innst.**  

Gjenta for å deaktivere Autojustering.

Stille inn Manuell justering

- 1 Fra **Venter**  , velg **Applikasjoner > Klokkefunksjon > Klokke stilt > Andre tid > Tidsforskjell**  
- 2 Bruk  for å velge tidsforskjellen som er nødvendig   for å stille inn verdien

Stille inn Sommertid

Fra **Venter**  , velg **Applikasjoner > Klokkefunksjon > Klokke stilt > Andre tid > Sommertid**  

Når Sommertid er aktivert, følger du samme prosedyre for å deaktivere den.

Tilbehørsrelaterte funksjoner













Når Autosvar er slått på, og personlig håndfri er tilkople, kan et anrop besvares uten å trykke på noen taster. Eventuelle anrop som venter, må besvares på vanlig måte.

Dette gjelder også for håndfritt bilsett.



Se dokumentasjonen som leveres sammen med tilbehøret for virkemåte.

Tekstinnskriving

Telefonen har en mulighet for å taste inn alfanumeriske tegn for å angi detaljert informasjon i telefonboken, til tekst og e-postmeldinger osv. Dette avsnittet omhandler tegnene som kan angis og hvilke taster som brukes.

Tekstmodus					
Tast	T9 [®]	Normal (ABC)	Gresk (ΑΒΓ)	Utvidet (AÄÅ)	Numerisk (0 - 9)
	Alternativer	+ _	+ _	+ _	0+P_
	Tegnsetting	. @ / ; * # + - " , ! ? ; _ [] { } ' & % \ ^ ~ < > = € £ \$ % & §			
	abc	ABCabc	ΑΒΓ	ÄÄÅEBCÇaääåwabc	2
	def	DEFdef	ΔΕΖ	DEEFdeéèf	3
	ghi	GHIghi	ΗΘΙ	GHIghiî	4
	jkl	JKLjkl	ΚΛΜ	JKL_jkl	5
	mno	MNOmno	ΝΞΟ	MNRÖöømnñöoøö	6
	pqrs	PQRSpqrs	ΠΣ	PQRSpqrsß	7
	tuv	TUVtuv	ΤΥΞ	TUÜVtuüv	8
	wxyz	WXYZwxyz	ΧΨΩ	WXYZwxyz	9
	Shift/Lock [*]	Shift/Lock [*]		Shift/Lock [*]	×
	Mellomrrøm	Mellomrrøm	Mellomrrøm	Mellomrrøm	#

*  én gang for å taste en stor bokstav (påfølgende tegn blir små).
  to ganger fungerer som CAPS LOCK-funksjonen på tastaturet og påfølgende tegn blir store.  en tredje gang for å gå tilbake til små bokstaver.

Alternativt,  + Hold en av de numeriske tastene for å gå inn i tegnmenyen, hvor du kan navigere rundt () for å velge ønskede tegn når de utheves .

  for å gå tilbake til meldingsskjermen.

T9[®] Text input

Ved hjelp av denne tekstinnskrivingsmodusen reduseres antall tastetrykk dramatisk:

Trykk på en tast én gang for bokstaven du trenger på den tasten. Ønsket bokstav blir kanskje ikke vist. Fortsett å trykke på andre taster til du kommer til slutten av et ord; deretter kontrollerer du at ordet er riktig skrevet før du fortsetter til neste ord.

Hvis kombinasjonen av bokstaver som skrives gir et annet ord enn du ønsker, trykker du på  flere ganger til det korrekte ordet vises. Fortsett til neste ord.



Hvis ordet du ønsker ikke finnes i den interne ordboken (dvs. et egennavn eller et sjelden brukt ord), må det tastes ved hjelp av Normal (ABC) modus.

Andre tekstmoduser

For å få tilgang til noen av de andre tekstinnskrivingsmodusene bruker du  for å gå gjennom til ønsket modus vises i informasjonsområdet.

Ved bruk av Normal (ABC), Gresk (ABΓ) eller Utvidet (AĂĂ) tekstmodus, vises neste tilgjengelige tegn på den tasten når du trykker på en tast i raskt tempo (du kan også trykke og holde tasten nede for å gå gjennom tilgjengelige tegn). Når du slipper tasten, eller trykker på en annen tast, blir tegnet som vises i øyeblikket angitt og markøren flytter seg til neste posisjon.

Redigere tekst

Hvis du trykker på  går du opp eller ned en tekstlinje (eller felt i telefonboken). Trykk på  for å gå et tegn til venstre eller høyre. Når markøren beveges over et tegn og det trykkes på en annen tast, blir det nye tegnet satt inn rett før det valgte tegnet. Trykk på  for å slette tegnet til venstre for markøren eller slette gjeldende linje ved å trykke og holde.

Feilsøking

Kontakt forhandleren hvis problemet vedvarer.

Problem	Årsak	Utbedring
Telefonen slår seg ikke på		Kontroller at batteriet er fullstendig oppladet og korrekt koplet til telefonen
Svært kort levetid for et nytt batteri	Nettverket du bruker og tilstanden til batteriet kan påvirke batteriets levetid	
Kort levetid for et gammelt batteri	Batteriet er utslitt	Skift det ut med et nytt, fullstendig oppladet batteri
Ladeindikatoren lyser ikke, batterinivå-indikatoren vises ikke og telefonen kan ikke slås på under lading	Batteriet er ikke tilkoplet telefonen eller når batteriet har blitt svært utladet, tar det litt tid før indikatoren lyser	Sett batteriet på lading i noen minutter før indikatoren lyser og forsøk å slå den på
Batteriet blir ikke ladet	Batteriet er ikke festet til telefonen	Forviss deg om at batteriet sitter godt festet til telefonen før du begynner å lade det
	Batteriet ble ikke koplet til telefonen etter at hurtigladeren ble slått på	

Anrop kan ikke foretas	Telefonen er låst	Lås opp telefonen
	Utgående anrop er sperret	Deaktiver den utgående anropssperringen eller sperrede oppringningen
	Telefonen er ikke registrert i et nettverk	Flytt deg til et dekningsområde og bruk telefonen etter at den er registrert i et nettverk.
Det kan ikke foretas anrop fra Faste numre-minnet		Kontroller om SIM-kortet støtter Faste numre Kontroller om Faste numre er slått på Kontroller at telefonnummeret er lagret i Faste numre
Anrop kan ikke besvares	Telefonen er ikke slått på	Slå på telefonen
	Innkommende anrop er sperret	Deaktiver innkommende anropssperring
	Telefonen er ikke registrert i et nettverk	Flytt deg til et dekningsområde og bruk telefonen etter at den er registrert i et nettverk.
Nødanrop kan ikke foretas	Du er ikke i et dekningsområde for GSM	Kontroller at antennesymbolet  vises – flytt deg til et dekningsområde og bruk telefonen når antennesymbolet vises
Telefonnumre kan ikke hentes fra telefonboken	Telefonen er låst	Lås opp telefonen
	Telefonnummeret er begrenset	Slå av begrensningen

Viktige feilmeldinger

Dette er noen av de viktigste feilmeldingene som kan vises

Område er ikke tillatt	Roaming i valgt område er ikke tillatt
Nettverk er ikke tillatt	Roaming med valgt nettverk er ikke tillatt
Sikkerhetsfeil	Nettverket har oppdaget en godkjennelsesfeil fordi ditt SIM-kort ikke er registrert i det nettverket - kontakt nettopperatøren
SIM sperret/ kontakt nettopperatør	SIM-kortet er sperret fordi en av PIN/PIN2 åpningstaster (PUK/PUK2) er angitt ukorrekt ti ganger - kontakt nettopperatøren
SIM-feil	Telefonen har oppdaget et problem med SIM-kortet - slå telefonen av og deretter på igjen; hvis meldingen fremdeles vises, må du kontakte nettopperatøren
Ugyldig SIM	SIM-kortet besto ikke én eller flere av brukervalgkontrollene for SIM - kontakt nettopperatøren
Funksjonen er ikke tilgj.	Enten støttes ikke valgt funksjon av SIM-kortet eller så er det ikke tilgjengelig med gjeldende abonnement - kontakt nettopperatøren
PIN2 er ugyldig	PIN2 er permanent sperret fordi feil PUK2 er angitt ti ganger, tjenester som kontrolleres av PIN2 kan ikke brukes - kontakt nettopperatøren
Tekstmeldingen avvist pga fullt minne	En melding er mottatt, men meldingslageret er fullt - for å motta meldinger må du slette noen av de lagrede meldingene eller stille inn meldinger på Slett auto
Tlf. nummeret er for langt (Maks:20)	Det redigerte eller nylig opprettede telefonboknummeret er for langt for SIM
Advarsel Minne er fullt. Ønsker du å fortsette?	Meldingsområdet er fullt. Dine meldinger kan ikke lagres før noen av de lagrede meldingene blir slettet

Bekreftelse-feil	Ved endring av telefonlåskode, bekreftelsen av den nye koden er ukorrekt - endre låskoden en gang til med korrekt bekreftelse
Feil låsekode	Deaktivering eller aktivering av låskoden ble ikke utført på grunn av ukorrekt angitt låskode - tast inn låskoden på nytt
Feil PIN/ PIN2/PUK/PUK2	Den angitte koden er ukorrekt - angi koden på nytt
Gjenta auto-listen er full	Listen for automatisk ny oppringning er full - slå telefonen av og på igjen

Termliste

APN	Navn på anropsnummer. Viser deg veien til ønsket gateway eller service.
CHAP	Står for Challenge Handshake Authentication-protokoll som er en sikkerhetsfunksjon for GPRS-nettverket.
DTMF-toner	Med Dual Tone Multi-Frequency-toner kan du kommunisere med datastyrte telefonsystemer, talepostbokser osv.
EMS	Enhanced Message Service (utvidet meldingstjeneste). Oppgradert funksjon for tekstmeldinger
GPRS	Står for General Packet Radio Service (pakkesvitsjet datatrafikk). Telefonen bruker denne teknologien.
GSM	Globalt system for mobil kommunikasjon. Navnet på den avanserte digitale teknologien som telefonen bruker.
Klipp ut	Flytter permanent valgt tekst fra kort tekstmelding
Kopi	Kopierer valgt tekst fra kort tekstmelding uten å fjerne den fra den opprinnelige meldingen
Nettverksoperatør	Organisasjonen som har ansvar for driften av et GSM-nettverk.
PAP	Står for Password Authentication Protocol (protokoll som verifiserer og godkjenner passordet). En sikkerhetsfunksjon for GPRS-nettverket
Passord	Brukes for å kontrollere anropssperring. Leveres av nettoperatøren.
PIN	Personlig identifikasjonsnummer brukt til SIM-sikkerhet. Leveres av nettoperatøren. Hvis PIN-koden blir tastet feil 3 ganger, blir PIN sperret.
PIN2	Personlig identifikasjonsnummer brukt for kontroll av Faste numre-minnet og registrering av ringekostnader. Leveres av nettoperatøren. Hvis PIN2 tastes feil 3 ganger, blir PIN2 sperret.

PUK/PUK2	Åpningstast for PIN/PIN2. Brukes for å åpne PIN/PIN2. Leveres av nettoperatøren. Hvis PUK/PUK2 tastes feil 10 ganger, blir PUK/PUK2 sperret.
Registrering	Handlingen med å logge seg på et GSM-nettverk. Dette utføres vanligvis automatisk av telefonen.
Roaming	Muligheten til å bruke telefonen på andre nettverk enn ditt lokale nettverk.
SIM	Subscriber Identity Module. Et lite smartkort som lagrer unike abonnements- og brukarangitt informasjon, for eksempel telefonboken og korte meldinger. Leveres av nettoperatøren.
Tjenesteleverandøren	Organisasjonen som har ansvar for å gi tilgang til GSM-nettverket.
WAP	Wireless Application Protocol. Kommunikasjonsstandarden som gjør at du kan laste ned ressurser fra internett til telefonen

Spesifikasjoner

Telefon (med batteri)*

Type	GSM900 klasse 4 GSM1800 klasse I
Temperaturområde	
Lading	+5°C - +43°C
Oppbevaring	-20°C - +60°C
Vekt	81g*
Mål	
Høyde x bredde x dybde	109 x 45 x 20
Matespenning	3,7V DC, 650mAh Li-ion
Standbytid (timer)	Fra 60 - 190
Taletid (timer)	Fra 1,5 - 6,5
Ladetid (telefon av)	Opptil 85 min. (hurtiglader) Opptil 84 min. (billader)
Antenne	Intern
SIM-type	Kun 3 V

Telefonbokminne	200 + SIM
Animasjonstemaer	2
Talememo	1 x 16 sekunder
Brukerkomponert melodi	En
Nedlastbar melodi	Opptil 5
logoer	Opptil 5
Opptakbar tone	2 x 10 sekunder
Spill ()	Opptil 2
Baklys	1
Ringetoner	22 fast og variabel
Planlegger	Opptil 100 oppføringer
Alarmer	4

Merk: Ladingen tar lengre tid når telefonen er slått på. Batteriets levetid påvirkes av nettverket som blir brukt og tilstanden til batteriet.

EU/EØS-garanti

Garanti for EU/EØS gjelder i EU/EØS og Sveits

Vilkår for Panasonic GSM europeisk servicegaranti

Kjære kunde,

Takk for at de kjøpte denne Panasonic digital mobiltelefonen. Panasonic GSM europeiske servicegaranti gjelder kun under reise i land annet enn der hvor produktet ble kjøpt. Ellers gjelder lokal garanti. Dersom din Panasonic GSM telefon trenger service mens du oppholder deg utenlands, må du kontakte det lokale serviceselskapet som vist på dette dokumentet.

Garantien

Gyldighetsperioden for den europeiske garantien for GSM er normalt 12 måneder for selve telefonen og 3 måneder for det oppladbare batteriet. Med hensyn til et produkt som brukes i et annet land enn der det ble kjøpt, uansett hva som er uttalt i vilkårene ovenfor, vil kunden dra fordel av, i landet hvor telefonen blir brukt, i løpet av garantiperiodene, dvs. henholdsvis 12 og 3 måneder, disse vilkårene dersom de er mer gunstige enn de lokale garantivilkårene som gjelder i landet telefonen brukes.

Garantivilkår

Når kjøperen krever service under garantien må garantikortet overleveres sammen med kjøpskvittering, til et autorisert servicesenter.

Garantien dekker havari som følge av produksjons- eller designfeil, men gjelder ikke for andre hendelser som f.eks. tilfeldig skade, uansett årsak; slitasje, misbruk, justering, modifikasjon eller reparasjon som ikke har blitt autorisert av oss.

Eneste og eksklusive rettsmiddel under denne garantien mot oss er reparasjon, eller etter vårt skjønn bytte, av produktet eller defekt del eller deler. Ingen andre rettsmidler, inklusive, men ikke begrenset av tilfeldig tap eller driftstap uansett natur, er tilgjengelig for kjøperen.

Dette kommer i tillegg til og påvirker på ingen som helst måte lovfestede eller andre rettigheter forbrukerkjøperne har. Denne garantien gjelder i land vist på dette dokumentet ved autoriserte servicesentra i hvert enkelt land.

UK

Service Centres in the UK
Tel. +44 (0) 8705 159159

Panasonic Service Center Berlin
SERKO GmbH
Schwedter Straße 34a
10435 Berlin
Tel. +49 (0)30/ 44 30 3221

IRL

Service Centres in Ireland
Tel: +353 (0) 1 2898333

Panasonic Service Center Berlin
RUESS SYSTEMS
Thrasoltstraße 11
10585 Berlin
Tel. +49 (0)30/ 342 2013

D

Panasonic Service Center Dresden
SERKO GmbH
Großenhainer Straße 163
01129 Dresden
Tel. +49 (0)351/ 85 88 477
Panasonic Service Center Cottbus
Petsch Kundendienst GmbH
Am Seegraben 21
03058 Gross-Gaglow
Tel. +49 (0)355/ 58 36 36
Panasonic Service Center LeipFg
KES KeilitF-Electronic-Service GmbH
Föpplstraße 19
04347 LeipFg
Tel. +49 (0)341/ 244 33 33
Panasonic Service Center ChemnitF
WPS Rundfunk- u. Fernsehservice GmbH
Fietenstraße 16
09130 ChemnitF
Tel. +49 (0)371/ 40 10 359

Panasonic Service Center Rostock
warnow electronic service gmbh
An der Jägerbäk 2
18069 Rostock
Tel. +49 (0)381/ 82 016

Panasonic Service Center Hamburg
ELVICE Service GmbH
Spaldingstraße 74
20097 Hamburg
Tel. +49 (0)40/ 23 08 07

Panasonic Service Center Rendsburg
FERNSEH-DIENST B&W Service GmbH
Kieler Straße 41
24768 Rendsburg
Tel. +49 (0)4331/ 14 11-0

Panasonic Service Center Bremen
COM Elektronik Service GmbH
Rübekamp 50
28219 Bremen
Tel. +49 (0)421/ 691 80 69

EU/EØS-garanti

Panasonic Service Center Hannover
COM Elektronik Service GmbH
Vahrenwalder Straße 311
30179 Hannover
Tel. +49 (0)511/ 37 27 91

Panasonic Service Center Magdeburg
SERKO GmbH
Ebendorfer Chaussee 47
39128 Magdeburg
Tel. +49 (0)391/ 289 90 69

Panasonic Service Center Düsseldorf
VTH GmbH
Kölner Straße 147
40227 Düsseldorf
Tel. +49 (0)211/ 77 90 25

Panasonic Service Center Essen
Bernd van Bevern GmbH
Heinrich-Held-Straße 16
45133 Essen
Tel. +49 (0)201/ 84 20 220

Panasonic Service Center Osnabrück
Petsch Kundendienst GmbH
Pagenstecherstraße 75
49090 Osnabrück
Tel. +49 (0) 541/ 68 038

Panasonic Service Center Wiesbaden
J. Hemmerling - VAD GmbH
Ostring 7
65205 Wiesbaden
Tel. +49 (0)6122/ 90 91 10

Panasonic Service Center Mannheim
N. Schaaf
Reichenbachstraße 21-23
68309 Mannheim
Tel. +49 (0)621/ 72 787-0

Panasonic Service Center Stuttgart
Hans Beck
Friedrich-List-Straße 38
70771 Leinfelden-Echterdingen
Tel. +49 (0) 711/ 94 701-0

Panasonic Service Center Reutlingen
Herbert Geissler
Lichtensteinstraße 75
72770 Reutlingen
Tel. +49 (0)7072/ 92 96-0

Panasonic Service Center München
G.Berghofer & W.Kaller GmbH
Helene-Wessel-Bogen 7
80939 München
Tel. +49 (0)89/ 318 907-0

Panasonic Service Center Augsburg
Klaus Bienek
Affinger Straße 4
86167 Augsburg
Tel. +49 (0)821/ 70 70 75

Panasonic Service Center Nürnberg
Herbert Geissler GmbH
Friedrich-Ebert-Straße 21
90537 Feucht
Tel. +49 (0)9128/ 70 76-0

Panasonic Service Center Eisenach
BlitF Elektro-Elektronik-GmbH
Bahnhofstraße 17
99817 Eisenach
Tel. +49 (0)3691/ 29 29 42 8

A

Service-Fentren in Österreich
Funk Fuchs GmbH & CoKg Unterhart 90
4642 Sattledt
Tel. +43 7244 733

Funktechnik Seissl
Dorf 79
6330 Schwoich
Tel. +43 5372 8217

Elektro Oberndorfer
LinFer Straße 2-4
4840 Vöcklabruck
Tel. +43 7672 72889

Panasonic Austria Handelsges.mbH Laxenburger
Straße 252
1232 Wien
Tel. +43 222/61080

FR

CETELEC
Fl de la Delorme
5 Avenue Paul héroult
13015 MARSEILLE
Tél. : 04 96 15 77 77
Tél. : 04 91 58 07 55

CORDON Electronique
BP 460
Fl Taden
22107 DINAN CEDEX
Tél. : 02.96.85.82.20
Fax : 02.96.85.82.21

EASY REPAIR
26 rue des Cosmonautes
31400 Toulouse
Tél. : 05.62.71.48.14
Fax : 05.62.71.48.15

EASY REPAIR
22 boulevard des Brotteaux
69006 Lyon
Tél. : 04.72.83.02.02
Fax : 04.78.52.40.38

ELECTRONIQUE SERVICE
Avenue Figuières
FAC Font de la Banquière
34970 LATTES
Tél. : 04.67.15.96.30
Fax : 04.67.20.04.72

GENERAL ELECTRONIQUE
16 rue Joseph Cugnot
F.I. Bracheux
60000 BEAUVAIS
Tél. : 03.44.89.79.00
Fax : 03.44.05.16.96

Négoce Technique etMaintenance
40 boulevard Bessières
75017 PARIS
Tél. : 01.44.85.21.66
Fax : 01.42.29.60.05

S.B.E.
F.I. de la Liane
BP 9
62360 SAINT LEONARD
Tél. : 03.21.10.10.21
Fax : 03.21.80.20.10

NL

Service-centra in
Nederlands

Panasonic-Centre Nederland
(Servicom bv)
P.O Box 16280
2500 BG
Den-Haag
Nederland
Tel. +31 703314314

Fonweg 60
2516 BM
Den-Haag
Nederland
Tel. +31 703314314

I

Per i Centri AssistenFa in Italia
ServiFio Clienti
Tel. +39 02/ 67072556

E

Panasonic España, S.A.
Servicio de Atención a Usuarios:
Tel: 902 15 30 60

DK

For nærmeste servicecenter ring Panasonic
Danmark
Tel. +45 43 20 08 50

S

Firmor i Sverige

Komrep
Rosenlundsgatan 4
411 20 Göteborg
Tel. +46 031-173354

Signalstyrkan
Kungsholmstorg 4
104 22 Stockholm
Tel. +46 08-6542500

CR service
Industribyn 3
232 37 Malmö
Tel. +46 040-430030

SF

Huoltokeskukset Suomessa:

KAUKOMARKKINAT OY
PANASONIC-HUOLLOT Kutojantie 4
02630 Espoo
Puh. +358 09 521 5151 Huolto
Puh. +358 09 521 5155 Varaosat ja Tarvikkeet

SETELE OY
Vanha Viertotie 7
00300 Helsinki
Puh. +358 09 549100

PLAY-SHOP SERVICE Keskuskatu 3
00100 Helsinki
Puh. +358 09 27053626

MEGAFIX KY
Louhenkatu 9
74100 Iisalmi
Puh. +358 017 14631

T: MI.M.HAAPOJA
Miilukatu 7
40320 Jyväskylä
Puh. +358 014 677121

OUTOKUMMUN PUHELIN Pohjoisahonkatu 9
83500 Outokumpu
Puh. +358 013 562211

SETELE OY
Rengastie 31
60100 Seinäjoki
Puh. +358 06 4148344

TURUN J-MARKKINAT OY Tuureporinkatu 6
20100 Turku
Puh. + 358 02 2332685

N

Servicesenter i Norge

Its Services A NOVO Norge AS
Fetveien 1
2007 Kjeller
Tlf: +47 63 80 45 00

Panasonic Norge AS
Skårersletta 50
1471 Lørenskog
Tlf: +47 67 91 78 00

GR

Κέντρα τεχνικής υποστήριξης

INTERTECH S.A.
International Technologies
Αφροδίτης 26, 167 77 Ελληνικό
Ταχ. Θυρ.: 738 21, 167 10 ΕΛΛΗΝΙΚΟ
Τηλ. Κέντρο: (01) 9692.300

Υποκατάστημα Βόρειας Ελλάδας:
Κ. Καραμανλή 11, 54638 ΘΕΣΣΑΛΟΝΙΚΗ
Τηλ. Κέντρο: (031) 245.840-3

P

Centros de Assistência em Portugal

PAPELACO, S.A.
Vale Paraíso - Ferreiras
8200 ALBUFEIRA
ALGARVE
Tel. +351 89 589960

PAPELACO, S.A.
Largo de Santos, 9
1200 LISBOA
Tel. +351 1 3970539

PAPELACO, S.A.
Largo do Tribunal, Lote 11
2400 LEIRIA
Tel. +351 44 28071

EU/EØS-garanti

PAPELACO, S.A.
Rua Cidade de Santos, 31R/C
9000 FUNCHAL
MADEIRA
Tel. +351 91 231523

PAPELACO, S.A.
Rua do Outeiro,
Lote 25 - Gemunde
4470 MAIA
PORTO
Tel. +351 2 944 0354/9

PAPELACO, S.A.
Rua Major Leopoldo da Silva,
Lote 3
3500 VISEU
Tel. +351 32 424771

B

Centres de service après-vente en Belgique

BROOTHAERS
Hoevelei 167
2630 AARTSELAAR
Tel. +32 03/887 06 24

HENROTTE
Rue du Campinaire 154
6240 FARCIENNES
Tel. +32 071/39 62 90

PIXEL VIDEOTECH
Rue St Remy 7
4000 LIEGE
Tel. +32 041/23 46 26

DELTA ELECTRONICS
Rue P.d'Alouette 39
5100 NANINNE
Tel. +32 081/40 21 67

ELEKSERVICE FEYS Houthulstseweg 56
8920 POELKAPELLE
Tel. +32 057/48 96 37

AVS WAASLAND Lavendelstraat 113
9100 ST NIKLAAS
Tel. +32 03/777 99 64

A.V.T.C SA
Kleine Winkellaan 54
1853 STROMBEEK-BEVER Tel. +32 02/267 40
19

RADIO RESEARCH
Rue des Carmélites 123
1180 BRUXELLES
Tel. +32 02/345 68 56

VIDEO TECHNICAL SERVICE
Av. du Roi Albert 207
1080 BRUXELLES
Tel. +32 02/465 33 10

SERVICE CENTER Kapellestraat 95
9800 DEINFE
Tel. +32 09/386 76 67

TOP SERVICE
Westerloseweg 10
2440 GEEL
Tel. +32 014/54 76 24

TELECTRO SC
Quai des Ardennes 50
4020 Liège
Tel. +32 041/43 29 04

L

Centres de service après-vente au Luxembourg
NOUVELLE CENTRAL RADIO
Rue des Jones 15
L - 1818 Howald
Luxembourg - Grand Duché
Tel. +32 40 40 78

CH

Jonh Lay Electronics AG
Littauerboden
6014 Littau
Phone: +41 41 259 9090 Fax: +41 41 252
0202

TR

TEKOFAKS ISTANBUL CENTRE OFFICE
KAGITHANE CADDESİ SEVİLEN SOKAK NO. 58
80340 ÇAĞLAYAN-İSTANBUL
Tel: 90-212-220 60 70 / 14 Lines
Fax: 90-212-220-60 94

ANKARA BRANCH OFFICE
GÜVEN MAH.FARABI SOKAK NO: 38/6 06690
KAVAKLIDERE- ANKARA
Tel: 90-312-467 30 94/2 Lines pbx
Fax: 90-312 467 85 38

İSMİR BRANCH OFFICE
CUMHURİYET BULVARI NO:330 K.:6 D.:608 SEVİL
İŞ MERKEFİ 35520 ALSANCAK-İFMİR
Tel: 90-232-464 29 01 pbx
Fax: 90-232-422 67 44

BURSA BRANCH OFFICE
ŞEHREKÜSTÜ MAHLLESİ DURAK CADDESİ NO.:7
BURSA
Tel: 90-224-225 10 46 pbx
Fax: 90-224-223 81 03

ADANA BRANCH OFFICE
REŞATBEY MAH.FUFULİ CAD.GÜLEK SİTESİ A
BLOK NO: 75b 01120 ADANA
Tel: 90-322-458 39 52 pbx
Fax: 90-322-453 21 32

TRABFON BRANCH OFFICE
MARAŞ CAD.MARAŞ APT.NO:51 D.:2 61200
TRABFON
Tel: 90-462-321 33 08
Fax: 90-462-326 37 78

ANTALYA BRANCH OFFICE
ALTINDAĞ MAH. 146 SOKAK ÖFKOÇ
APT.NO:9/1-2A ANTALYA
Tel: 90-242-243 23 70 / 3 Lines
Fax: 90-242-243 23 72

DIYARBAKIR BRANCH OFFICE
LİSE CADDESİ GÖKALP APT.NO:18/A
DIYARBAKIR
Tel: 90-412-228 73 00
Fax: 90-412-223 59 00

“EU/EØS-garanti: Garantivilkår gjeldende i alle land, foruten det landet hvor produktet er kjøpt

- A Når kjøperen oppdager at apparatet er defekt, skal han umiddelbart kontakte selger eller importør i det EFTA-landet hvor man krever garanti, som beskrevet i “Product Service Guide” eller den nærmeste autoriserte forhandler, ta med dette garantikortet og kjøpskvitteringen. Kjøperen vil da bli informert om:
- (i) selger eller importøren vil utføre reparasjoner, eller
 - (ii) selger eller importøren vil arrangere sending av apparatet til selger eller importøren i det EFTA-landet hvor apparatet opprinnelig ble kjøpt, eller
 - (iii) kjøperen må selv sende apparatet til selger eller importør i det EFTA-landet hvor apparatet opprinnelig ble kjøpt.
- B Hvis apparatet er en modell som normalt blir levert av selger eller importør i det landet hvor det brukes av kjøperen, da skal apparatet, sammen med dette garantikortet og kjøpskvittering, sendes for kjøpers risiko og regning til den selger eller importør, som vil håndtere reparasjonen. I noen land vil selger eller importør overlate reparasjonen til en forhandler eller et spesielt serviceverksted.
- C Hvis apparatet er en modell som normalt ikke blir solgt i det landet det er brukt, eller hvis apparatets interne eller eksterne spesifikasjoner avviker fra de apparatene som blir solgt i det landet hvor det blir brukt, kan selger eller importør være i stand til å utføre reparasjonen ved å bestille deler fra det landet hvor apparatet opprinnelig ble kjøpt, eller det kan være nødvendig å få reparasjonen utført av selger eller importør i det landet hvor apparatet opprinnelig ble kjøpt. I alle tilfeller må kjøperen framvise dette garantikortet og kjøpskvittering. Alle nødvendig transport, både av apparat og reservedeler, vil bli for kjøpers risiko og regning, og det kan oppstå forsinkelser under reparasjonen.
- D Nå kjøperen sender apparatet til reparasjon til selger eller importør i det landet apparatet brukes, vil reparasjonen bli utført etter de lokale vilkår (dette gjelder også garantitid) for denne utstyrstypen, ikke etter de vilkår som gjelder i EFTA-landet hvor apparatet er kjøpt. Når kjøperen sender apparatet til reparasjon til selger eller importør i det EFTA-landet hvor apparatet opprinnelig ble kjøpt, vil reparasjonen bli utført etter de lokale vilkår i dette landet.
- E Noen modeller må justeres eller modifiseres for tilfredsstillende ytelse og sikker bruk i forskjellige EFTA-land, i henhold til lokale spenningskrav og sikkerhetsmessige eller andre tekniske standarder som kreves eller anbefales i gjeldende forskrifter. For enkelte modeller vil kostnadene ved en slik justering eller modifikasjon bli uforholdsmessig høy, og det kan være vanskelig å tilfredsstille lokale spenningskrav og sikkerhetsmessige og andre tekniske standarder. Det er sterkt anbefalt at kjøper undersøker disse lokale sikkerhetsmessige og tekniske faktorer før apparatet brukes i et annet EFTA-land.
- F Denne garantien dekker ikke kostnadene ved noen form for justering eller modifisering for å tilfredsstille lokale spenningskrav og sikkerhetsmessige eller andre tekniske standarder. Selger eller importør kan ha mulighet til å utføre de nødvendige justeringer eller modifikasjoner på enkelte modeller for kjøpers kostnad. Av tekniske grunner er det ikke mulig å justere eller modifisere alle modeller til å tilfredsstille lokale spenningskrav og sikkerhetsmessige eller andre tekniske standarder, apparatets ytelse kan også bli endret som en følge av en slik endring.
- G Hvis selger eller importør i det landet hvor apparatet brukes mener at de nødvendige justeringer eller modifiseringer for å tilfredsstille lokale spenningskrav og sikkerhetsmessige eller andre tekniske standarder er utført, vil etterfølgende garantireparasjoner bli utført som nevnt over, under forutsetning av at kjøperen ser bort fra eventuelle endringer som en følge av justering eller modifikasjoner. (Det anbefales ikke at kjøperen sender justert eller modifisert utstyr til reparasjon til selger eller importør i det landet hvor apparatet opprinnelig ble kjøpt hvis reparasjonen på noen måte er relatert til justeringen eller modifikasjonen).
- H Denne garantien er ikke gyldig i land utenfor EFTA.

Vær vennlig å oppbevare dette garantikortet sammen med deres kjøpskvittering.

Personlige Innstillinger

Bruk tabellen nedenfor til å skrive ned GSM/GPRS WAP-innstillingene.

Punkt	Fastlagt informasjonsinnstilling nr 1	Fastlagt informasjonsinnstilling nr 2
Navn		
Hjemme-URL		
Gateway IP		
Sikkerhet	Ikke sikker - 9201 Sikker - 9203 (Slett den ene)	
Overføringstype		
Krets koblet (GSM)		
Digitaloppringning #		
Analogoppringning #		
Kretstype		
Brukernavn		
Passord		
Auto frakobling		
Pakkesvitsjing (GPRS)		
Anropsnummer		
Brukernavn		
Passord		
Godkjennelse	Ingen/Normal/Sikker (PAP) (Chap)	

Merknader

Menyoppsett DISPLAY I VENL.

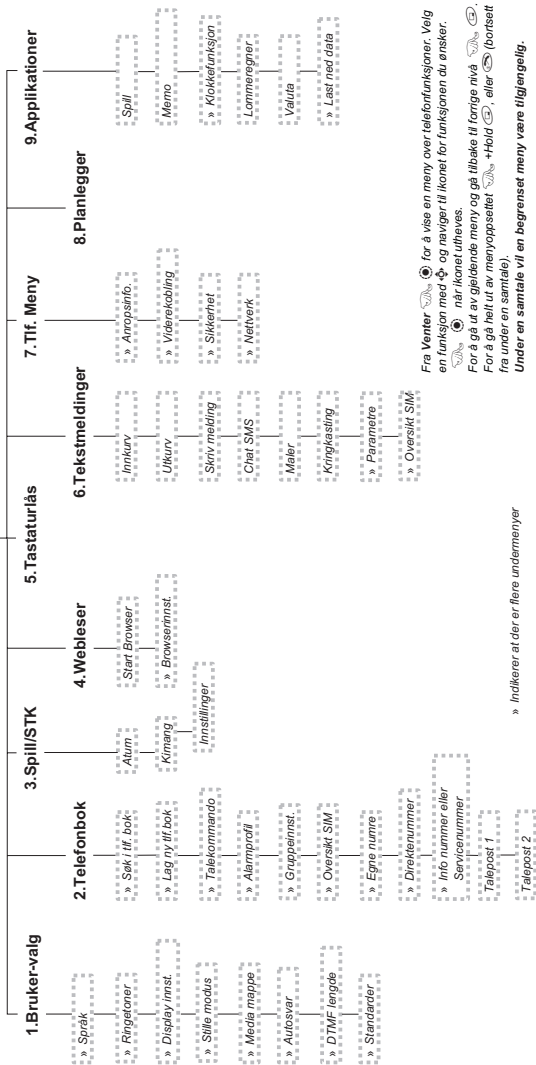

Fra **Venter** for å vise en meny over telefonfunksjoner. Velg en funksjon med og naviger til ikonet for funksjonen du ønsker. når ikonet utheves. For å gå ut av gjeldende meny og gå tilbake til forrige nivå . For å gå helt ut av menyoppsettet +Hold eller (bortsett fra under en samtale). Under en samtale vil en begrenset meny være tilgjengelig.

» Indikerer at det er flere undermenyer

Lisenser

In-Fusio

In-Fusio har utviklet programvare med navnet ExEn spesielt for å laste ned og spille spill på mobiltelefoner.



OpenWave

OpenWave er banebrytende innenfor mobildataoverføring og øker inntektsmulighetene for mobilkommunikasjonsvirksomheter ifm. deres tale- og dataoverføringsytelser.



Tegic

T9[®] er et varmemerke for Tegic Communications Inc. T9[®] Text Input er lisensiert under en eller flere av følgende: U.S. Pat. Nos. 5,818,437, 5,953,541, 5,187,480, 5,945,928, og 6,011,554; Canadian Pat. No. 1,331,057; United Kingdom Pat. No. 2238414B; Hong Kong Standard Pat. No. HK0940329; Republic of Singapore Pat. No. 51383; Euro.Pat. No. 0 842 463 (96927260.8) DE/DK, FI, FR, IT, NL, PT, ES, SE, GB; og flere patentsøknader er innlevert på verdensbasis.

CE0168

CP8 PATENT

© Matsushita Mobile Communications Development of Europe Ltd 2002
 Informasjonen i dette dokumentet kan endres uten varsel. Ingen del av denne bruksanvisningen kan kopieres eller overføres i noen form eller på noen måte uten å ha fått uttrykkelig tillatelse fra Matsushita Mobile Communications Development of Europe Ltd

Serienummeret finner du på utsiden av telefonen under batteriet. Vi anbefaler at du noterer følgende opplysninger som bevis på kjøpet.

Delnummer	
Serienummer	
Forhandler	
Kjøpsdato	

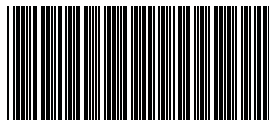

GD67DPK20A

Trykt i Tsjekkia
www.panasonicmobile.com

Matsushita Communication Industrial Czech s.r.o
Pardubice, Den tsjekkiske republikk